

ALUGARBE



Sistema de Correr Minimalista

Série Corte Térmico

Série Extrusal B.150



CONSTRUÇÃO SUSTENTÁVEL

Solução minimalista com rutura térmica.

Dotado de uma estética aprimorada, este leve sistema é caracterizado pelo conforto do manuseamento das folhas de elevadas dimensões. O design panorâmico e simplista distingue-se pela vista minimalista da couceira central e pela possibilidade de ocultação do aro fixo na construção.

Uma resposta às elevadas exigências de isolamento, acessibilidade, ventilação dos espaços e competitividade do preço.

SOLUÇÕES CONSTRUTIVAS

- Aro fixo embutido na construção;
- Aro fixo perimetral;
- Travessa tradicional;
- Uma, duas ou três folhas de correr em carril duplo;
- Três e seis folhas em carril triplo;
- Possibilidade de imobilização das folhas.

DIMENSIONAMENTO

Folhas móveis:

400 mm ≤ altura ≤ 3000 mm

400 mm ≤ largura ≤ 3000 mm

Valores condicionados pelas diferentes tipologias de abertura. Estas informações não dispensam a consulta das tabelas das diferentes tipologias construtivas. Medidas superiores sujeitas a consulta.

FERRAGENS DE MANOBRA

Peso máximo por folha: 340 Kg.

Fecho multiponto acionado pelo fecho minimalista ou fecho lateral exclusivo Extrusal.

CAPACIDADE DO ENVIDRAÇAMENTO

Vidro duplo ou triplo: 30 ou 44 mm

PERFIS DE ALUMÍNIO

Termicamente melhorados (RPT).

Comprimento standard: 6500 mm.

Espessura nominal geral dos perfis: 1.5 mm.

Poliâmidas PA 6.6 GF 25 (25% em fibra de vidro): 18,6 mm.

Deslizamento sobre perfil em alumínio anodizado a 25μ e à cor natural.

Liga EN-AW 6060 [AlMgSi], EPM T6, de acordo com as normas EN 573-3 e EN 755-2.

$R_{p0.2} \geq 120$ MPa.

$R_m \geq 160$ MPa.

$A_{50mm} \geq 6\%$.

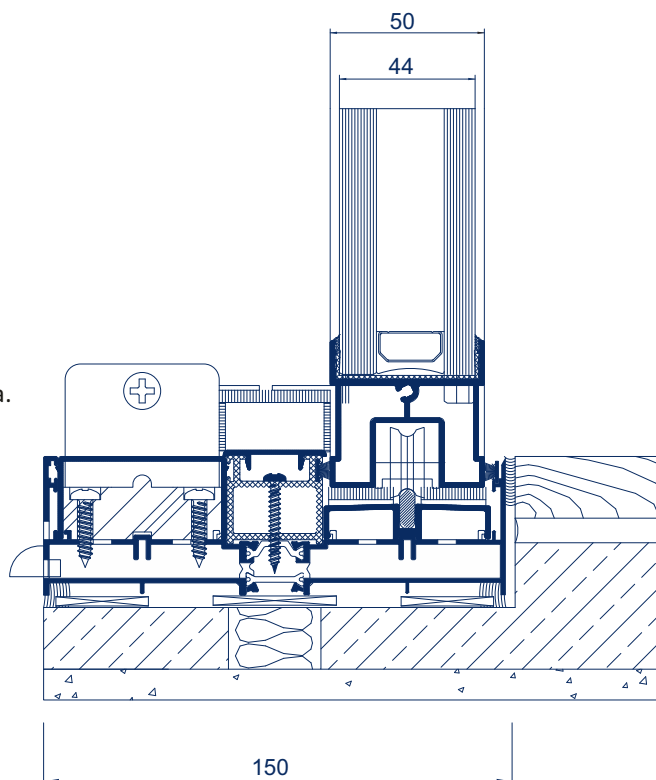

TIPOLOGIAS

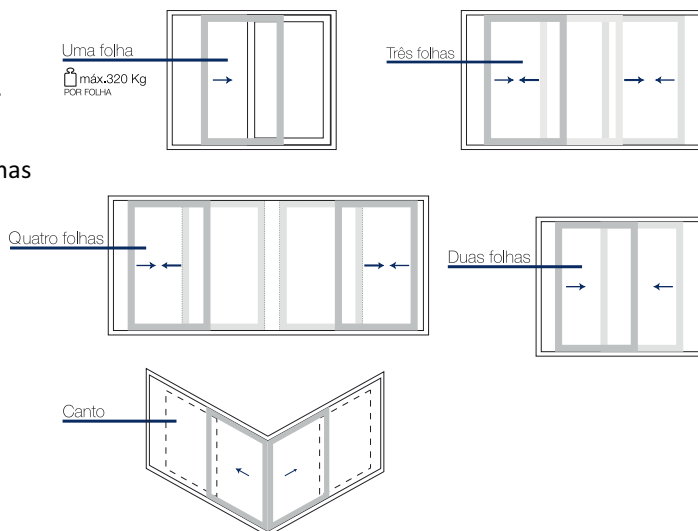



DESEMPENHOS

ENSAIO DO TIPO INICIAL (ITT)

Boletim de ensaio nº 0001/2014 -UCE

Organismo notificado nº 0856

Porta composta por duas folhas de correr.

Dimensão:

3600 mm x 2200 mm

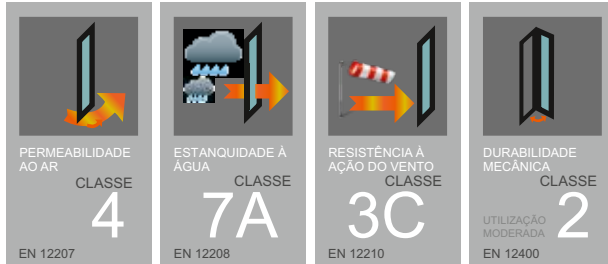

DESEMPENHO ACÚSTICO

Informação de cálculo nº ACL 115/14

Organismo notificado nº 2211



Rw: Índice de isolamento sonoro (dB)
C: Termo de adaptação ao espectro do ruído rosa (ex.: Rw - C)
Ctr: Termo de adaptação ao espectro do tráfego (ex.: Rw-Ctr)

COEFICIENTE DE TRANSMISSÃO TÉRMICA

Informação de cálculo nº CXL 023/14

Organismo notificado nº 2211

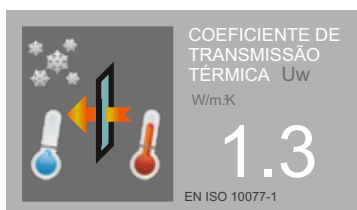

Dimensão: 6000 mm x 3000 mm

Vidro U_g	Janela U_w
1.1 W/m ² K ⁻¹	1.5 W/m ² K ⁻¹
1.0 W/m ² K ⁻¹	1.4 W/m ² K ⁻¹
0.9 W/m ² K ⁻¹	1.3 W/m ² K ⁻¹

U_w : Coeficiente de transmissão térmica da janela (W/m²k)
 A_w : Área da janela (m²)
 U_g : Coeficiente de transmissão térmica do vidro (W/m²k)
 U_f : Coeficiente de transmissão térmica dos perfis (W/m²k)
 Ψ : Coeficiente de transmissão térmica linear (W/m²k)

* Valor declarado de referência:

- Valor variável segundo a dimensão da janela, número de folhas, áreas dos perfis, tipo e espessura dos vidros aplicados. O valor referido não deve ser considerado como valor único de desempenho para as características representadas;
- Quando for solicitado um valor rigoroso ou relevante do coeficiente de transmissão térmica este deverá ser sempre obtido por cálculo ou ensaio para a(s) dimensão(s) do(s) vão(s) em questão.



CLASS



Janela 2 Folhas: 3600 mm x 2000 mm
Vidro: $U_g=1.0 \text{ W/m}^2\text{K}^{-1}$



SOLUÇÃO BASE - SOLEIRA

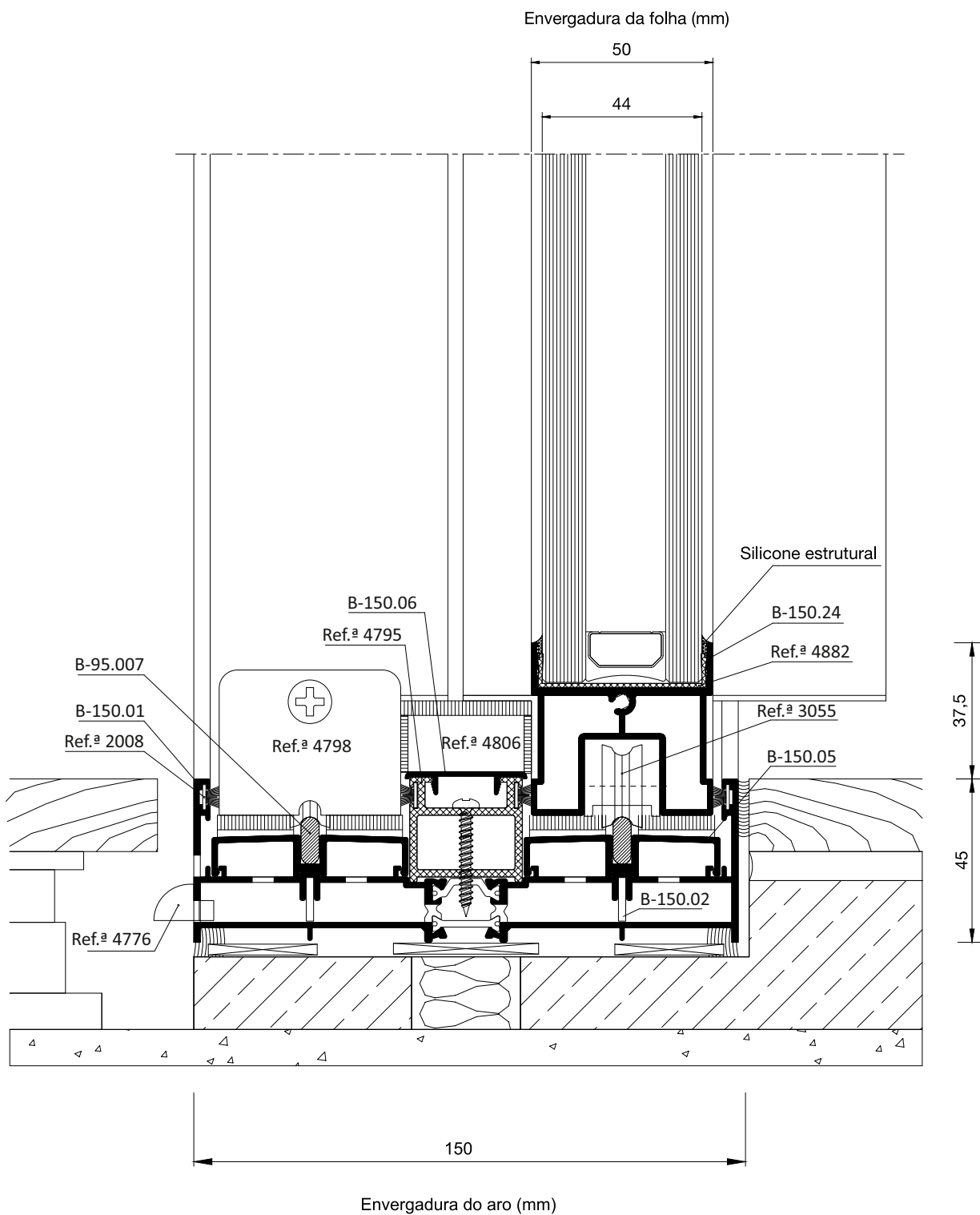



SOLUÇÃO BASE - FECHO CENTRAL

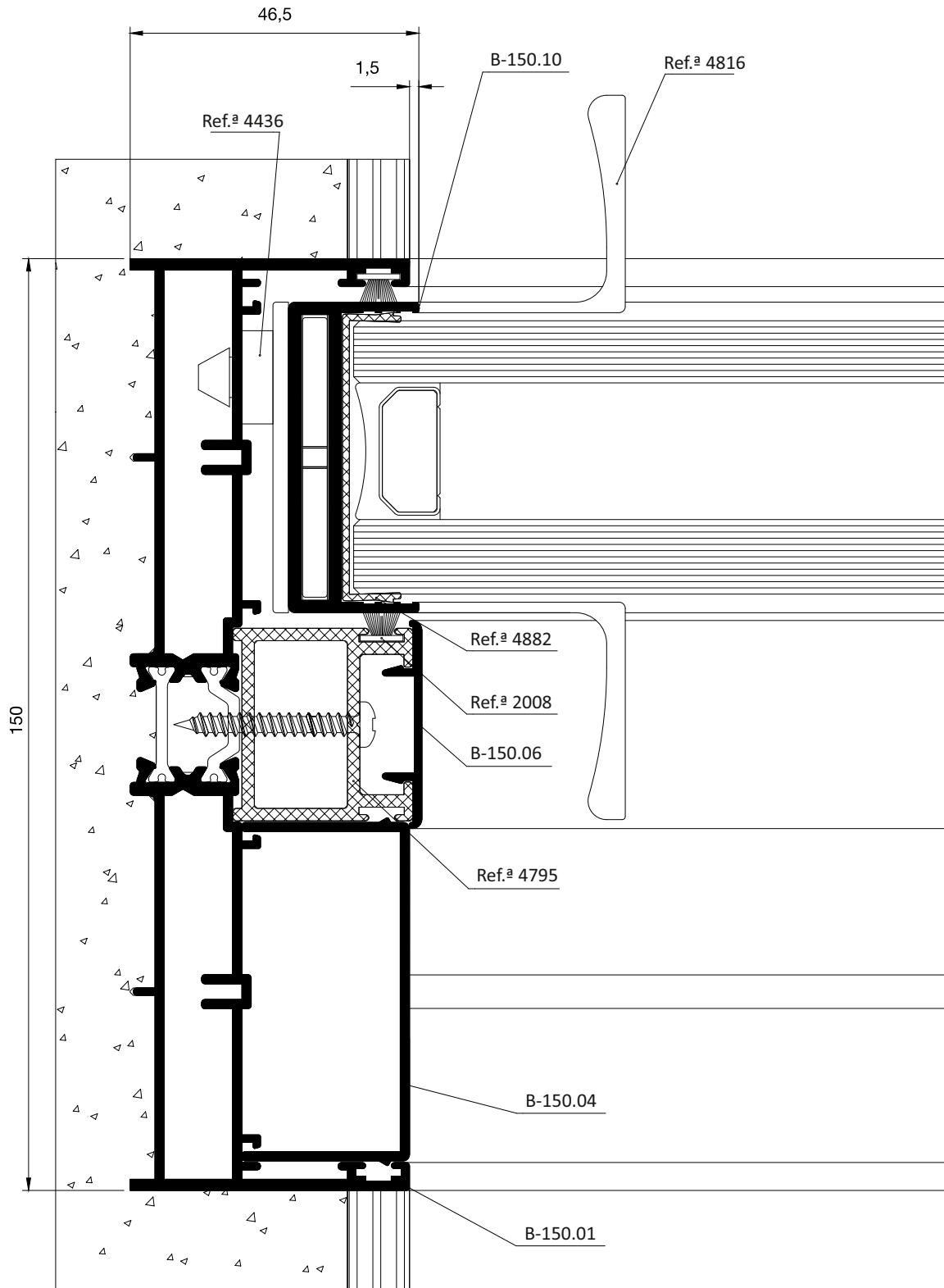



SOLUÇÃO BASE - CENTRAL

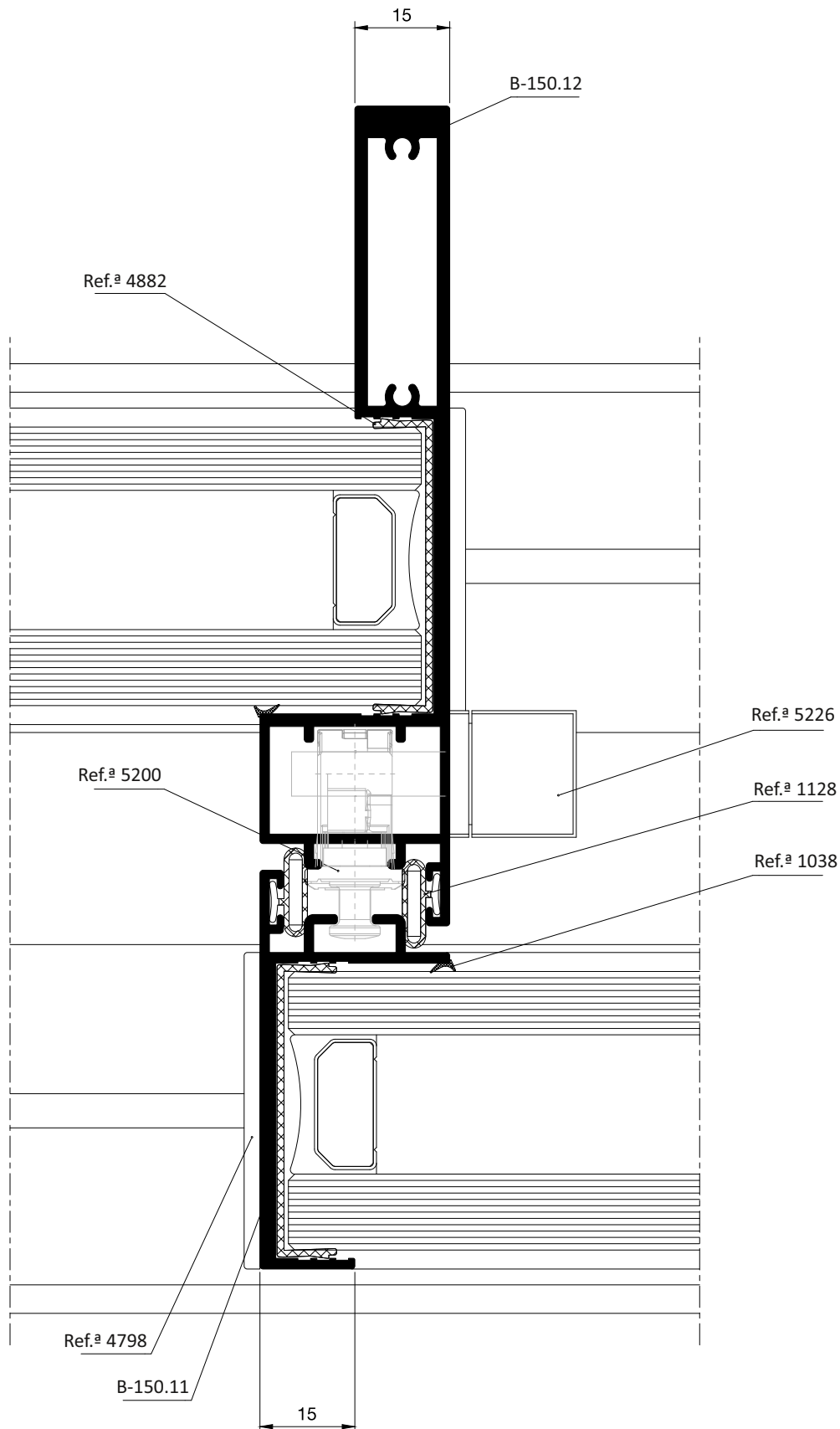



SOLUÇÃO BASE - FECHO LATERAL

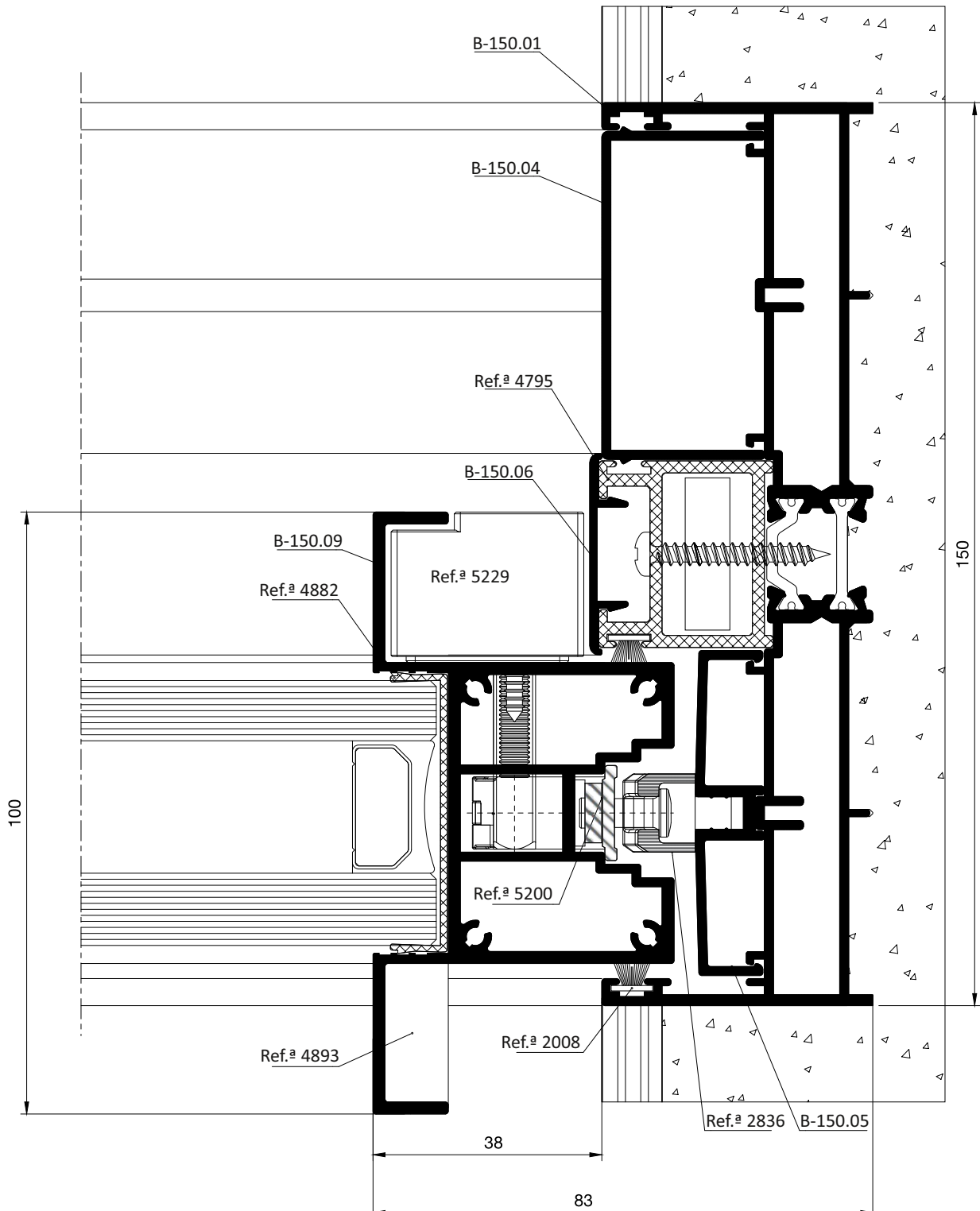



SOLUÇÃO BASE - FECHO LATERAL C/FECHADURA

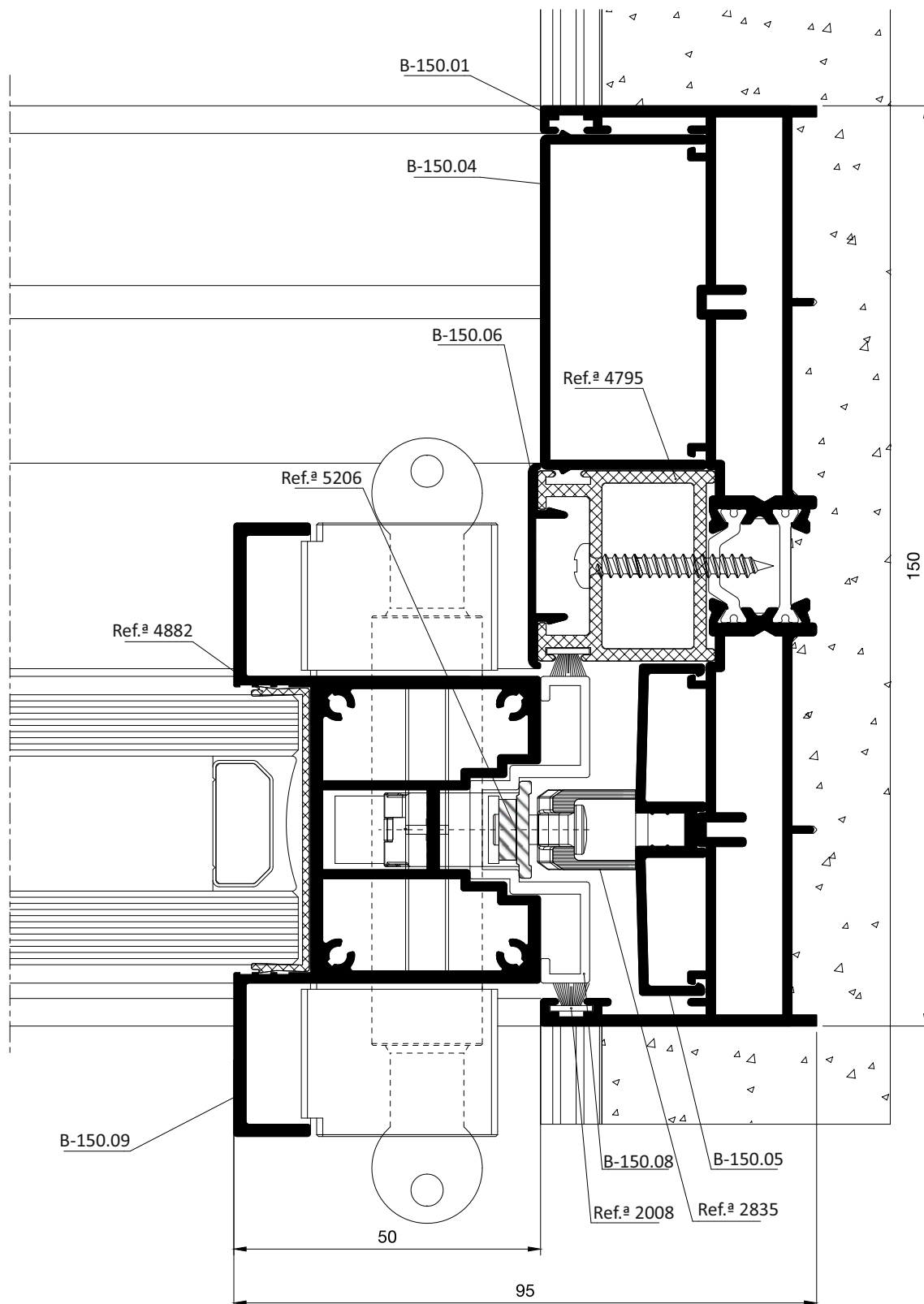



ALUGARBE

COMÉRCIO DE ALUMÍNIO, LDA.

EXTRUSAL B.150

SISTEMA DE CORRER MINIMALISTA
SÉRIE CORTE TÉRMICO

Referência	Secção	Descrição	Stock
B-150.01		Aro Fixo Perimetral	•
B-150.02		Reforço Aro Fixo	•
B-150.03		Aro Fixo Perimetral Tri-Rail	•
B-150.04		«Capa» Lateral P/Aro Fixo	•
B-150.05		Base P/Deslizador	•
B-150.06		«Capa» Perimetral P/Poliamida	•
B-95.007		Deslizador	•
B-150.08		Complemento Lateral P/Fechadura	•
B-150.09		Folha Lateral P/Fechadura	•
B-150.10		Folha Lateral	•
B-150.11		Folha Central Exterior	•
B-150.12		Folha Central Interior	•
B-150.15		Folha Central Exterior Reforçada	•
B-150.17		Folha de Canto	•
B-150.24		Travessa Tradicional	•
B-150.36		Redutor P/Vidro 30 mm	•
B-150.37		Redutor Pruma Central P/Vidro 30mm	•
B-150.43		Postiço Central de 3/4 Folhas	•

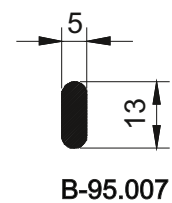
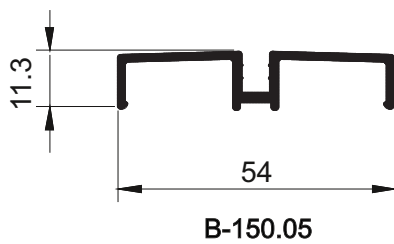
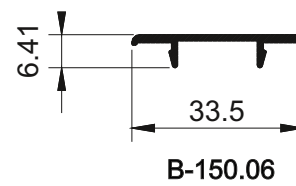
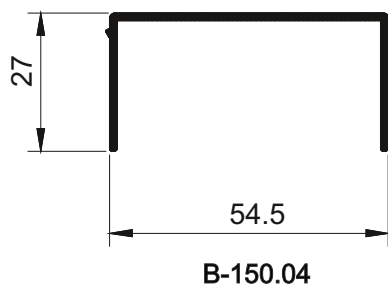
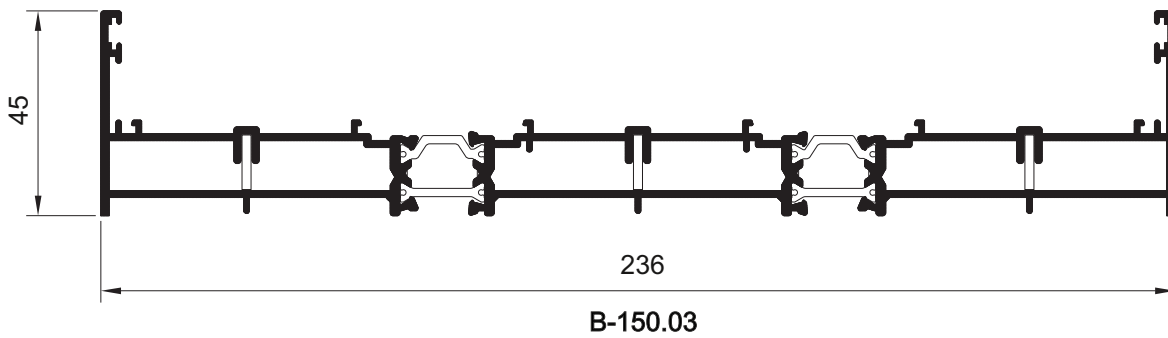
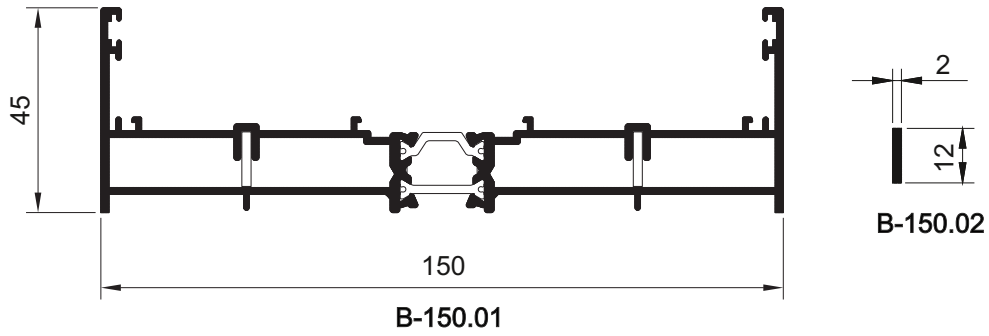

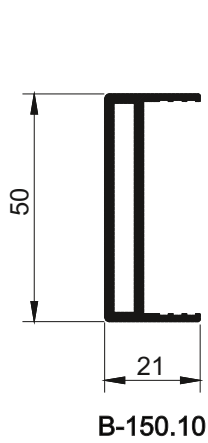

B-150.10

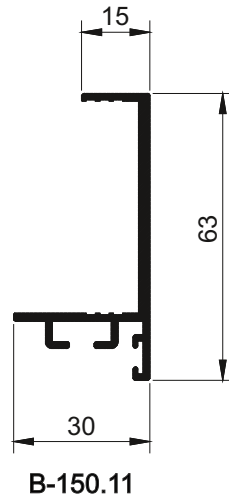

B-150.11

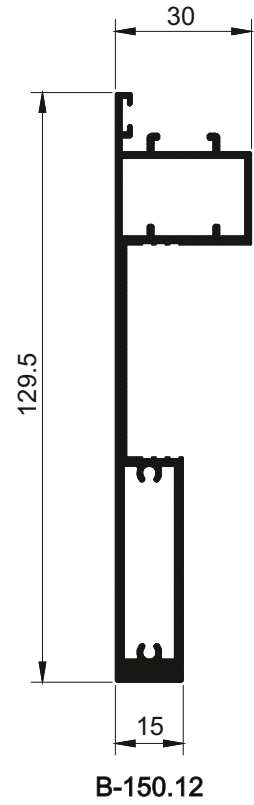

B-150.12

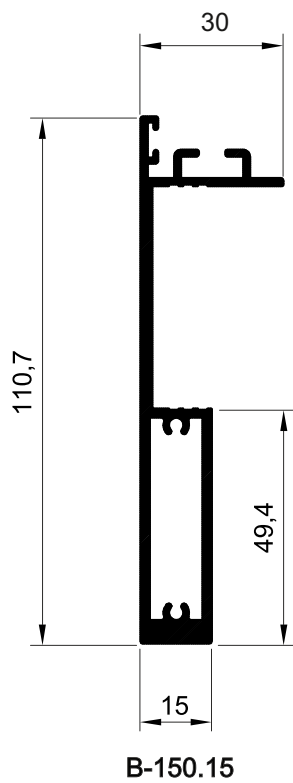

B-150.15

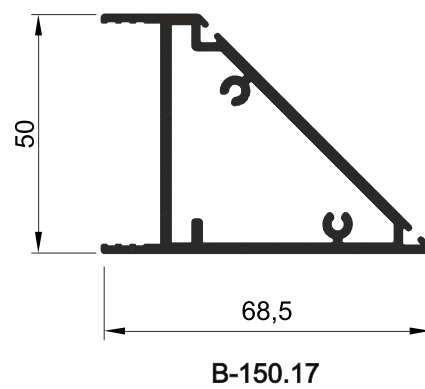

B-150.17

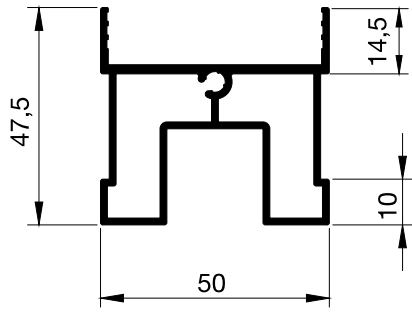

B-150.24

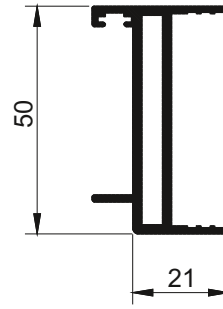

B-150.43

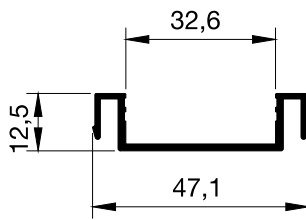

B-150.36

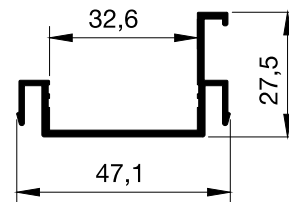

B-150.37

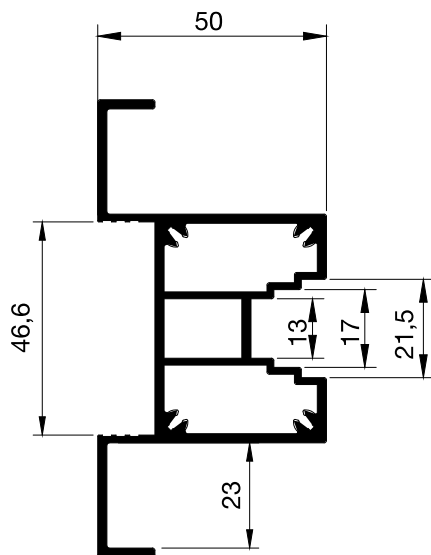

B-150.09

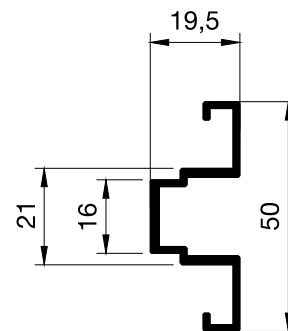

B-150.08







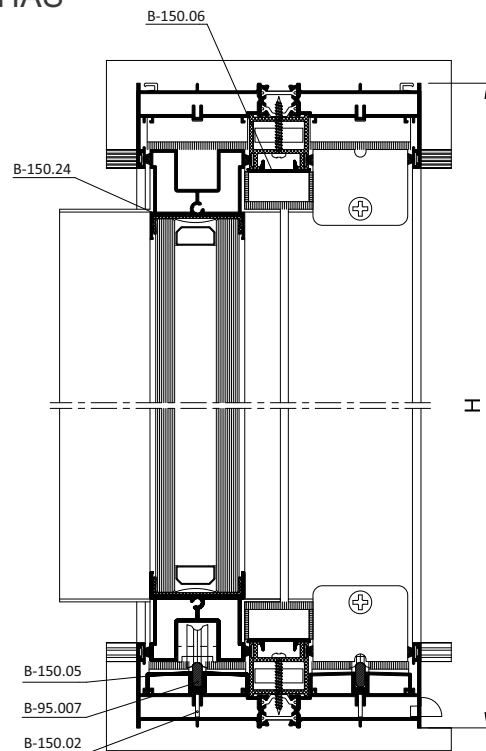
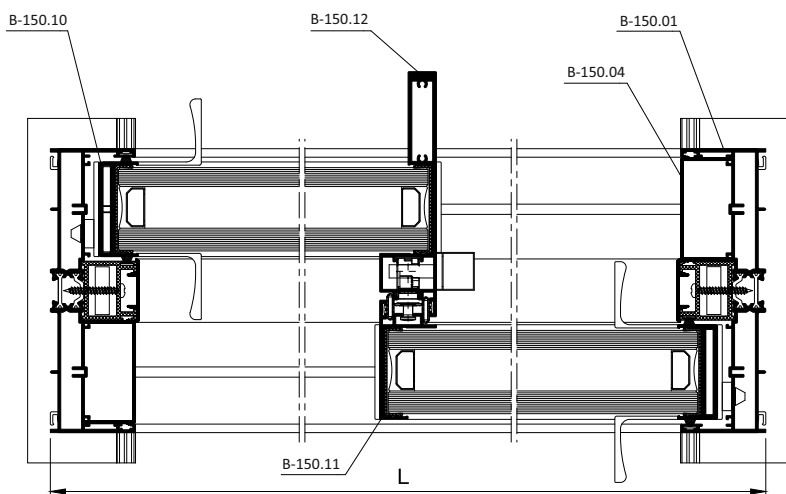
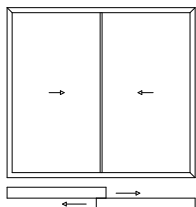











TIPOLOGIAS CONSTRUTIVAS

JANELA DE CORRER - DUAS FOLHAS FECHO CENTRAL



Corte

referência	medida	quantidade	
B-150.05	L-66		2 un
B-150.06	L-91		2 un
	H-94		2 un
B-150.04	H-42		2 un
B-150.01	L		2 un
	H		2 un
B-150.02	L-11		2 un
B-95.007	L-66		2 un
B-150.10	H-90		2 un
B-150.11	H-90		1 un
B-150.12	H-90		1 un
B-150.24	(L-43) : 2		4 un
Ref.ª 4795	L-33		2 un
	H-33		2 un
Ref.ª 4882	(L-43) : 2		4 un
	H-160		4 un

Vedantes e acessórios

referência	designação	aro	folhas
Ref.ª 1038	Vedante cunha		2H
Ref.ª 1128	Vedante batente central		2H
Ref.ª 2008	Pelúcia 6,9 mm x 6,5 mm	8L+4H	
Ref.ª 3055	Rodizio duplo com afinação		4
Ref.ª 3058	Rodizio quadruplo com afinação		
Ref.ª 4213	Esquadro (26,7 x 10,5)	8	
Ref.ª 4436	Batente para folha móvel	2	
Ref.ª 4776	Goteira	2	
Ref.ª 4798	Topo para prumada lateral		4
Ref.ª 4799	Topo para prumada central exterior		2
Ref.ª 4800	Topo para prumada central interior		2
Ref.ª 4801	Topo para reforço vertical		2
Ref.ª 4802	Puxador simples		2
Ref.ª 4816	Puxador duplo		
Ref.ª 1150	Calços de vedação	2	
Ref.ª 4907	Calços de vedação	2	
Ref.ª 4845	Esquadro de alinhamento	8	
Ref.ª 1036	Calços de vedação para soleira	1	
Ref.ª 5200	Transmissão com 600 mm		1
Ref.ª 5204	Transmissão com 1200 mm		
Ref.ª 5205	Transmissão com 240 mm		
Ref.ª 5226	Fecho minimalista EX direito		1
Ref.ª 5227	Fecho minimalista EX esquerdo		



TIPOLOGIAS CONSTRUTIVAS
JANELA DE CORRER - DUAS FOLHAS
FECHO LATERAL

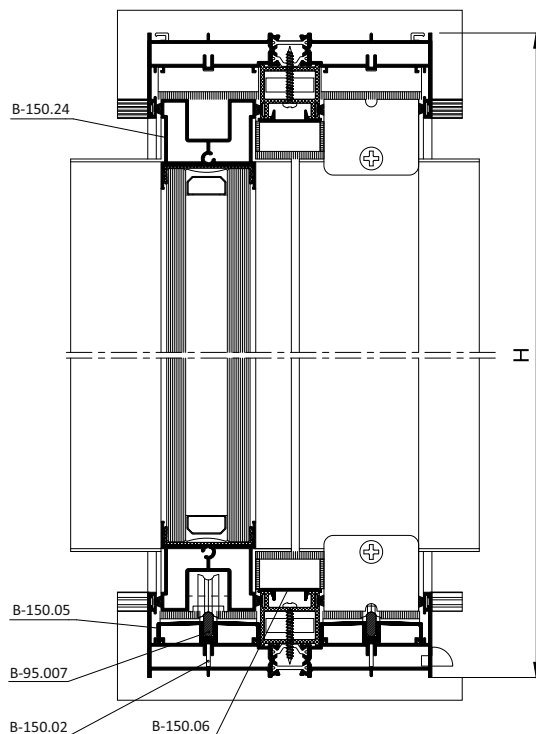
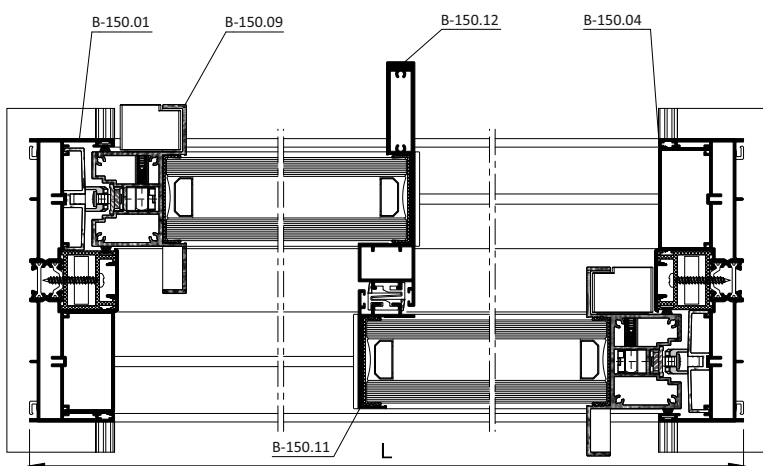
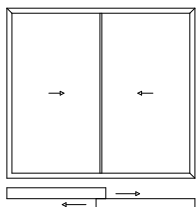

Corte

referência	medida	quantidade
B-150.05	L-63	2 un
	H-52	2 un
B-150.06	L-91	2 un
	H-94	2 un
B-150.04	H-42	2 un
B-150.01	L	2 un
	H	2 un
B-150.02	L-11	2 un
B-95.007	L-67	2 un
B-150.11	H-90	1 un
B-150.12	H-90	1 un
B-150.24	(L-116) : 2	4 un
B-150.09	H-90	2 un
Ref.ª 4795	L-33	2 un
	H-33	2 un
Ref.ª 4882	(L-116) : 2	4 un
	H-160	4 un

Vedantes e acessórios

referência	designação	aro	folha
Ref.ª 1038	Vedante cunha		2H
Ref.ª 1138	Remate para lateral	2H	
Ref.ª 2008	Pelúcia 6,9 x 6,5 mm	8L+4H	
Ref.ª 3055	Rodizio duplo com afinação		4
Ref.ª 3058	Rodizio quadruplo com afinação		
Ref.ª 4213	Esquadro (26,7x10,5)	8	
Ref.ª 4776	Goteira	2	
Ref.ª 4799	Topo para prumada central exterior		2
Ref.ª 4800	Topo para prumada central interior		2
Ref.ª 4801	Topo para reforço vertical		2
Ref.ª 1150	Calços de vedação	2	
Ref.ª 4907	Calços de vedação	2	
Ref.ª 4845	Esquadro de alinhamento	8	
Ref.ª 4893	Topo para asa B-150.09		4
Ref.ª 4894	Topo para B-150.09		4
Ref.ª 4895	Engate Central		2H
Ref.ª 1036	Calços de vedação para soleira	1	
Ref.ª 2835	Ponto de fecho 12 mm	4	
Ref.ª 5200	Transmissão com 600 mm		2
Ref.ª 5204	Transmissão com 1200 mm		
Ref.ª 5205	Transmissão com 240 mm		
Ref.ª 5228	Fecho lateral esquerdo		1
Ref.ª 5229	Fecho lateral direito		1



TIPOLOGIAS CONSTRUTIVAS

**JANELA DE CORRER - DUAS FOLHAS
FECHO LATERAL COM FECHADURA**

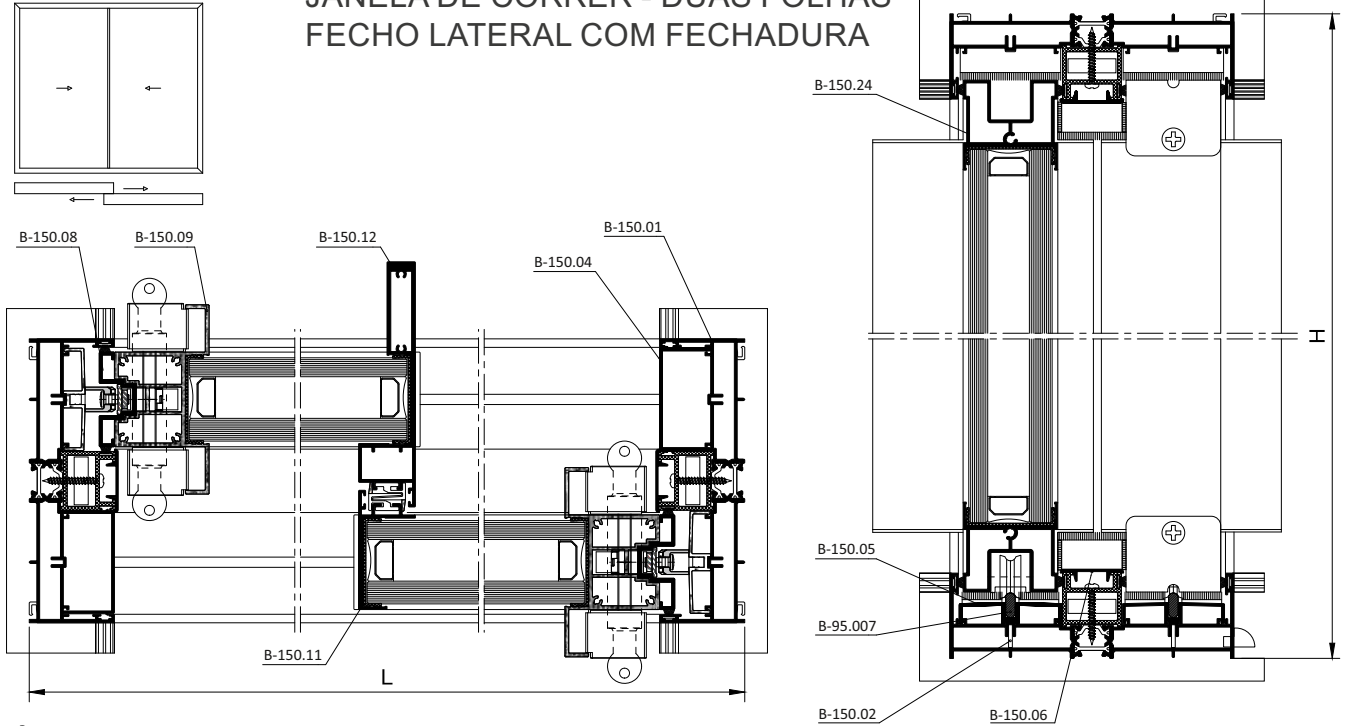

Corte

referência	medida	quantidade
B-150.05	L-63	2 un
	H-52	2 un
B-150.06	L-91	2 un
	H-94	2 un
B-150.04	H-42	2 un
B-150.01	L	2 un
	H	2 un
B-150.02	L-11	2 un
B-95.007	L-67	2 un
B-150.11	H-90	1 un
B-150.12	H-90	1 un
B-150.24	(L-140) : 2	4 un
B-150.09	H-90	2 un
B-150.08	H-70	2 un
Ref.ª 4795	L-33	2 un
	H-33	2 un
Ref.ª 4882	(L-140) : 2	4 un
	H-160	4 un

Vedantes e acessórios

referência	designação	aro	folhas
Ref.ª 1038	Vedante cunha		2H
Ref.ª 1138	Remate para lateral	2H	
Ref.ª 2008	Pelúcia 6,9 x 6,5mm	8L+4H	
Ref.ª 3055	Rodizio duplo com afinação		4
Ref.ª 3058	Rodizio quadruplo com afinação		
Ref.ª 4213	Esquadro (26,7 x 10,5)	8	
Ref.ª 4776	Goteira	2	
Ref.ª 4799	Topo para prumada central exterior		2
Ref.ª 4800	Topo para prumada central interior		2
Ref.ª 4801	Topo para reforço vertical		2
Ref.ª 1150	Calços de vedação	2	
Ref.ª 4907	Calços de vedação	2	
Ref.ª 4845	Esquadro de alinhamento	8	
Ref.ª 4893	Topo para asa B-150.09		4
Ref.ª 4894	Topo para B-150.09		4
Ref.ª 4895	Engate central		2H
Ref.ª 1036	Calços de vedação para soleira	1	
Ref.ª 1875	Cilindro 35x35 mm		2
Ref.ª 2836	Ponto de fecho 16 mm	4	
Ref.ª 5206	Transmissão com fechadura		2
Ref.ª 5212	Espelho de cilindro		2
Ref.ª 5230	Fecho lateral duplo esquerdo		2



TIPOLOGIAS CONSTRUTIVAS
JANELA DE CORRER 1 FOLHA + FIXO
FECHO CENTRAL

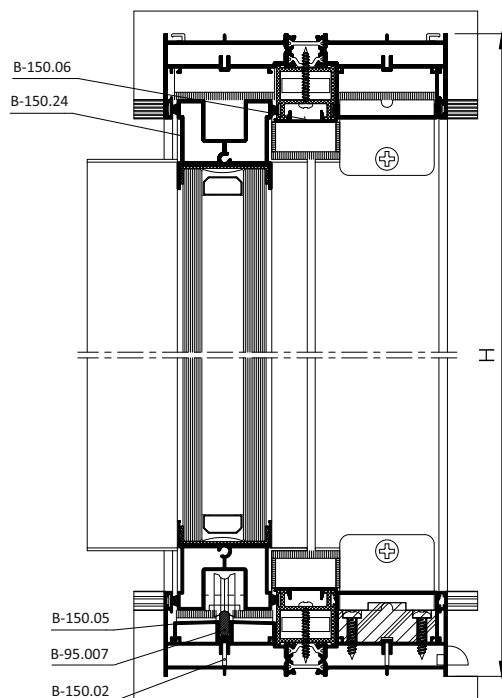
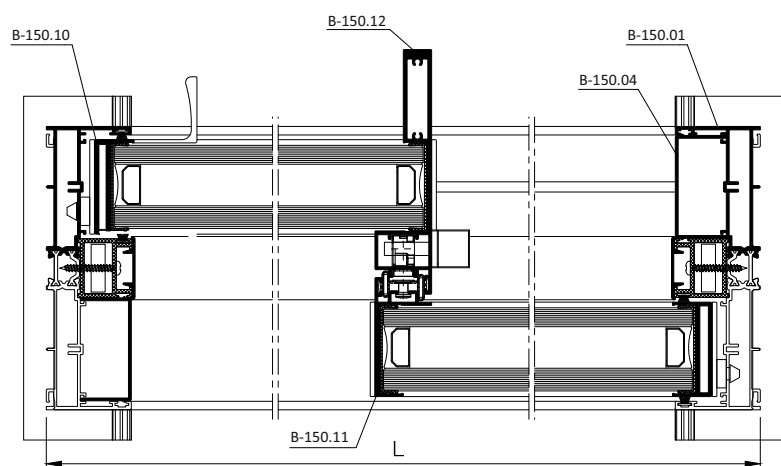
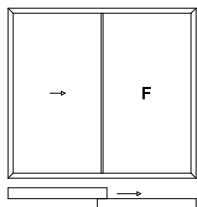

Corte

referência	medida	quantidade
B-150.05	L-66	1 un
B-150.06	L-91	2 un
	H-94	2 un
B-150.04	(L-125):2	2 un
	H-42	2 un
B-150.01	L	2 un
	H	2 un
B-150.02	L-11	2 un
B-95.007	L-66	1 un
B-150.10	H-90	2 un
B-150.11	H-90	1 un
B-150.12	H-90	1 un
B-150.24	(L-43):2	4 un
Ref.ª 4795	L-33	2 un
	H-33	2 un
Ref.ª 4882	(L-43):2	4 un
	H-160	4 un

Vedantes e acessórios

referência	designação	aro	folha	fixo
Ref.ª 1038	Vedante cunha		2H	
Ref.ª 1128	Vedante batente central		1H	1H
Ref.ª 2008	Pelúcia 6,9x6,5 mm	8L+4H		
Ref.ª 3055	Rodízio duplo com afinação		2	
Ref.ª 3058	Rodízio quadruplo com afinação			
Ref.ª 4213	Esquadro (26,7 x 10,5)	8		
Ref.ª 4436	Batente para folha móvel	2		
Ref.ª 4776	Goteira	2		
Ref.ª 4798	Topo para prumada lateral		2	2
Ref.ª 4799	Topo para prumada central exterior			2
Ref.ª 4800	Topo para prumada central interior		2	
Ref.ª 4801	Topo para reforço vertical		2	
Ref.ª 4802	Puxador simples		1	
Ref.ª 4816	Puxador duplo			
Ref.ª 4805	Calço para folha fixa			2
Ref.ª 1150	Calços de vedação	2		
Ref.ª 4907	Calços de vedação	2		
Ref.ª 4845	Esquadro de alinhamento	8		
Ref.ª 1036	Calços de vedação para soleira	1		
Ref.ª 5200	Transmissão com 600 mm		1	
Ref.ª 5204	Transmissão com 1200 mm			
Ref.ª 5205	Transmissão com 240 mm			
Ref.ª 5226	Fecho minimalista EX direito		1	
Ref.ª 5227	Fecho minimalista EX esquerdo			



TIPOLOGIAS CONSTRUTIVAS
JANELA DE CORRER 1 FOLHA + FIXO
FECHO LATERAL

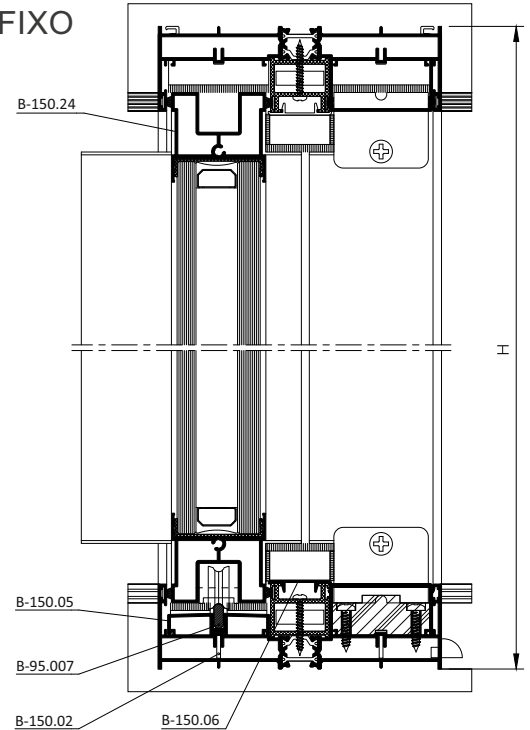
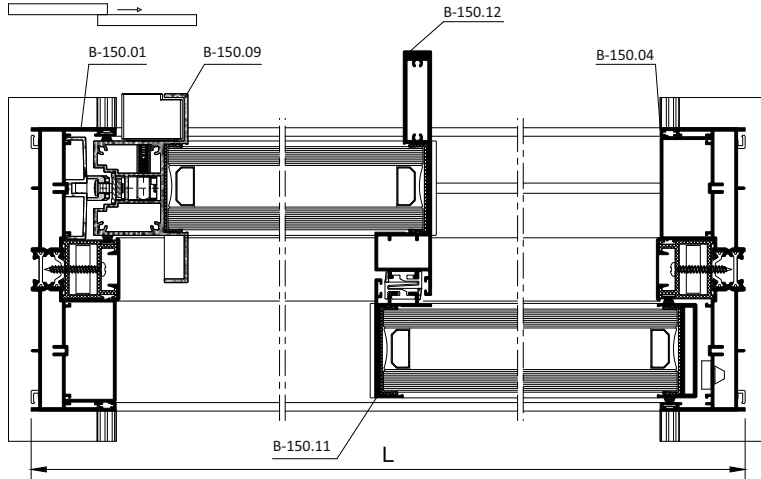
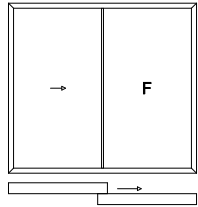

Corte

referência	medida	quantidade
B-150.05	L-63	1 un
	H-52	1 un
B-150.06	L-91	2 un
	H-94	2 un
B-150.04	(L-125) : 2	2 un
	H-42	2 un
B-150.01	L	2 un
	H	2 un
B-150.02	L-11	2 un
B-95.007	L-67	1 un
B-150.10	H-90	1 un
B-150.11	H-90	1 un
B-150.12	H-90	1 un
B-150.24	(L-79) : 2	4 un
B-150.09	H-90	1 un
Ref.º 4795	L-33	2 un
	H-33	2 un
Ref.º 4882	(L-79) : 2	4 un
	H-160	4 un

Vedantes e acessórios

referência	designação	aro	folhas	fixo
Ref.º 1038	Vedante cunha		2H	
Ref.º 1138	Remate para lateral	1H		
Ref.º 2008	Pelúcia 6,9 x 6,5mm	8L+4H		
Ref.º 3055	Rodízio duplo com afinação		2	
Ref.º 3058	Rodízio quadruplo com afinação			
Ref.º 4213	Esquadro (26,7 x 10,5)	8		
Ref.º 4776	Goteira	2		
Ref.º 4798	Topo para prumada lateral			2
Ref.º 4799	Topo para prumada central exterior			2
Ref.º 4800	Topo para prumada central interior		2	
Ref.º 4801	Topo para reforço vertical		2	
Ref.º 4805	Calço para folha fixa			2
Ref.º 1150	Calços de vedação	2		
Ref.º 4907	Calços de vedação	2		
Ref.º 4845	Esquadro de alinhamento	8		
Ref.º 4893	Topo para asa B-150.09		2	
Ref.º 4894	Topo para B-150.09		2	
Ref.º 4895	Engate central		2H	
Ref.º 1036	Calços de vedação para soleira	1		
Ref.º 2835	Ponto de fecho 12 mm	2		
Ref.º 5200	Transmissão com 600 mm		1	
Ref.º 5204	Transmissão com 1200 mm			
Ref.º 5205	Transmissão com 240 mm			
Ref.º 5228	Fecho lateral esquerdo		1	
Ref.º 5229	Fecho lateral direito			



TIPOLOGIAS CONSTRUTIVAS
JANELA DE CORRER - TRÊS FOLHAS
FECHO CENTRAL

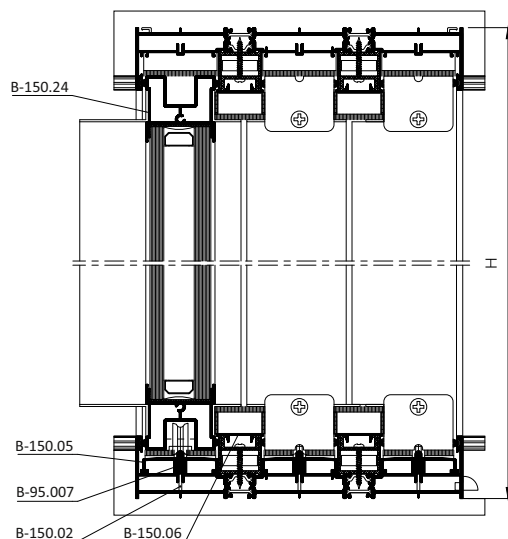
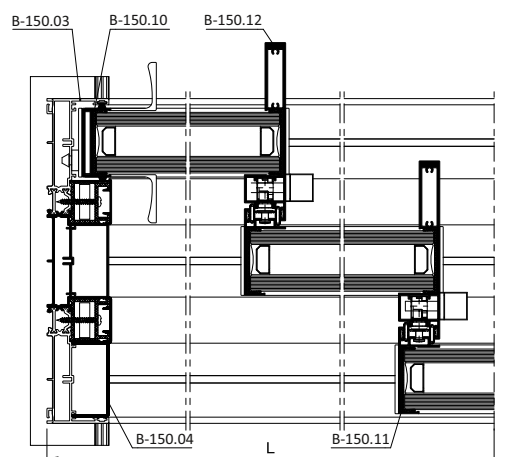
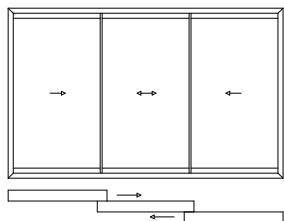

Corte

referência	medida	quantidade	
B-150.05	L-66		2 un
	L-90		1 un
B-150.06	L-91		4 un
	H-94		4 un
B-150.04	H-42		4 un
B-150.03	L		2 un
	H		2 un
B-150.02	L-11		3 un
B-95.007	L-66		2 un
	L-90		1 un
B-150.10	H-90		2 un
B-150.11	H-90		2 un
B-150.12	H-90		2 un
B-150.24	(L-18):3		6 un
Ref.ª 4795	L-33		4 un
	H-33		4 un
Ref.ª 4882	(L-18):3		6 un
	H-160		6 un

Vedantes e acessórios

referência	designação	aro	folhas
Ref.ª 1038	Vedante cunha		4H
Ref.ª 1128	Vedante batente central		4H
Ref.ª 2008	Pelúcia 6,9x6,5 mm	12L+4H	
Ref.ª 3055	Rodizio duplo com afinação		6
Ref.ª 3058	Rodizio quadruplo com afinação		
Ref.ª 4213	Esquadro (26,7 x 10,5)	8	
Ref.ª 4436	Batente para folha móvel	2	
Ref.ª 4776	Goteira	2	
Ref.ª 4798	Topo para prumada lateral		4
Ref.ª 4799	Topo para prumada central exterior		4
Ref.ª 4800	Topo para prumada central interior		4
Ref.ª 4801	Topo para reforço vertical		4
Ref.ª 4802	Puxador simples		2
Ref.ª 4816	Puxador duplo		
Ref.ª 1150	Calços de vedação	4	
Ref.ª 4907	Calços de vedação	4	
Ref.ª 4845	Esquadro de alinhamento	8	
Ref.ª 1036	Calços de vedação para soleira	2	
Ref.ª 5200	Transmissão com 600 mm		2
Ref.ª 5204	Transmissão com 1200 mm		
Ref.ª 5205	Transmissão com 240 mm		
Ref.ª 5226	Fecho minimalista EX direito		2
Ref.ª 5227	Fecho minimalista EX esquerdo		



TIPOLOGIAS CONSTRUTIVAS

**JANELA DE CORRER - TRÊS FOLHAS
FECHO LATERAL**

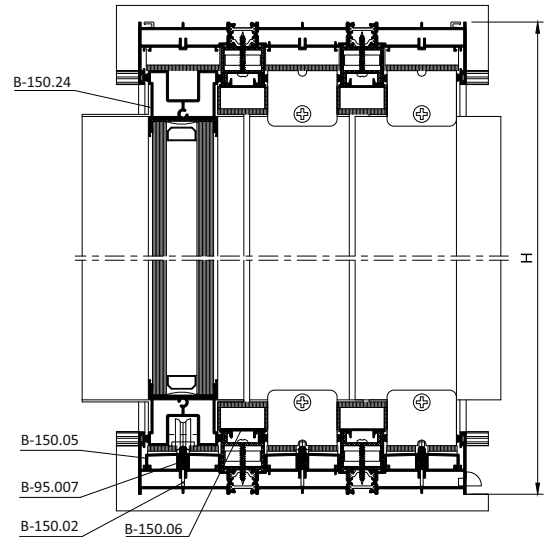
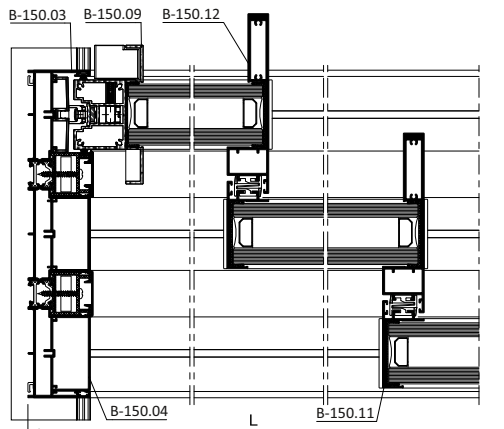
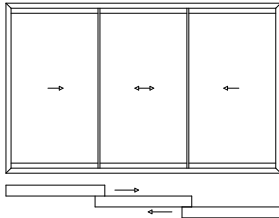

Corte

referência	medida	quantidade
B-150.05	L-63	2 un
	L-90	1 un
	H-52	2 un
B-150.06	L-91	4 un
	H-94	4 un
B-150.04	H-42	4 un
B-150.03	L	2 un
	H	2 un
B-150.02	L-11	3 un
B-95.007	L-69	2 un
	L-90	1 un
B-150.10	H-90	2 un
B-150.11	H-90	2 un
B-150.12	H-90	2 un
B-150.24	(L-91):3	6 un
B-150.09	H-90	2 un

Corte

referência	medida	quantidade
Ref.ª 4795	L-33	4 un
	H-33	4 un
Ref.ª 4882	(L-91):3	6 un
	H-160	6 un

Vedantes e acessórios

referência	designação	aro	folhas
Ref.ª 1038	Vedante cunha		4H
Ref.ª 1138	Femate para lateral	2H	
Ref.ª 2008	Pelúcia 6,9x6,5 mm	12L+4H	
Ref.ª 3055	Rodízio duplo com afinação		6
Ref.ª 3058	Rodízio quadruplo com afinação		
Ref.ª 4213	Esquadro (26,7 x 10,5)	8	
Ref.ª 4776	Goteira	2	
Ref.ª 4799	Topo para prumada central exterior		4
Ref.ª 4800	Topo para prumada central interior		4
Ref.ª 4801	Topo para reforço vertical		4
Ref.ª 1150	Calços de vedação	4	
Ref.ª 4907	Calços de vedação	4	
Ref.ª 4845	Esquadro de alinhamento	8	
Ref.ª 4893	Topo para asa B-150.09		4
Ref.ª 4894	Topo para B-150.09		4
Ref.ª 4895	Engate central		4H
Ref.ª 1036	Calços de vedação para soleira	2	
Ref.ª 2835	Ponto de fecho 12 mm	4	
Ref.ª 5200	Transmissão com 600 mm		2
Ref.ª 5204	Transmissão com 1200 mm		
Ref.ª 5205	Transmissão com 240 mm		
Ref.ª 5228	Fecho lateral esquerdo		1
Ref.ª 5229	Fecho lateral direito		1



TIPOLOGIAS CONSTRUTIVAS
JANELA DE CORRER - QUATRO FOLHAS
FECHO LATERAL

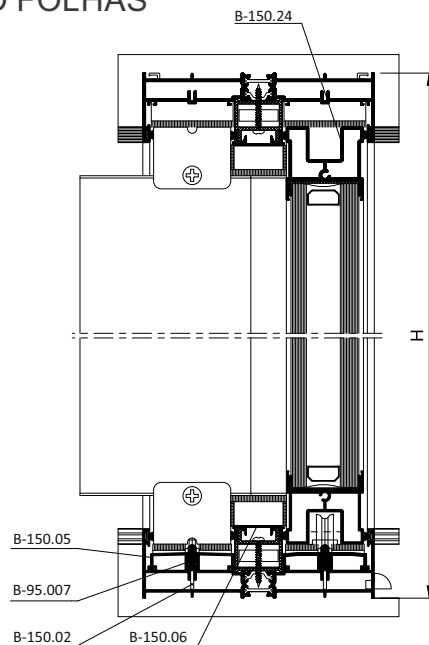
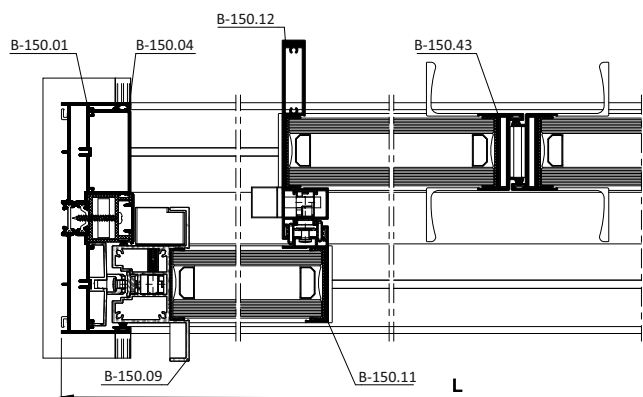
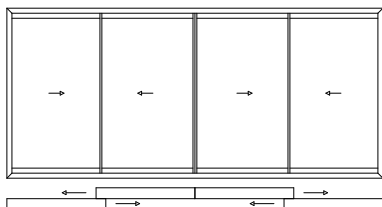

Corte

referência	medida	quantidade
B-150.05	L-36	1 un
	L-90	1 un
	H-52	2 un
B-150.06	L-91	2 un
	H-94	2 un
B-150.04	H-42	2 un
B-150.01	L	2 un
	H	2 un
B-150.02	L-11	2 un
B-95.007	L-48	1 un
	L-90	1 un
B-150.11	H-90	2 un
B-150.12	H-90	2 un
B-150.43	H-90	2 un
B-150.24	(L-118):4	8 un
B-150.09	H-90	2 un
Ref.º 4795	L-33	4 un
	H-33	4 un
Ref.º 4882	(L-118):4	8 un
	H-160	8 un

Vedantes e acessórios

referência	designação	aro	folhas
Ref.º 1038	Vedante cunha		4H
Ref.º 1128	Vedante batente central		4H
Ref.º 1138	Remate para lateral	2H	
Ref.º 2008	Pelúcia 6,9 x 6,5 mm	8L+6H	
Ref.º 3055	Rodízio duplo com afinação		8
Ref.º 3058	Rodízio quadruplo com afinação		
Ref.º 4213	Esquadro (26,7 x 10,5)	8	
Ref.º 4776	Goteira	2	
Ref.º 4799	Topo para prumada central exterior		4
Ref.º 4800	Topo para prumada central interior		4
Ref.º 4801	Topo para reforço vertical		4
Ref.º 1150	Calços de vedação	4	
Ref.º 4907	Calços de vedação	4	
Ref.º 4815	Topo para prumada central B-150.43		4
Ref.º 4845	Esquadro de alinhamento	8	
Ref.º 4893	Topo para asa B-150.09		4
Ref.º 4894	Topo para B-150.09		4
Ref.º 1036	Calços de vedação para soleira	2	
Ref.º 2835	Ponto de fecho 12 mm		4
Ref.º 5200	Transmissão com 600 mm		4
Ref.º 5204	Transmissão com 1200 mm		
Ref.º 5205	Transmissão com 240 mm		
Ref.º 5226	Fecho minimalista EX direito		2
Ref.º 5227	Fecho minimalista EX esquerdo		
Ref.º 5228	Fecho lateral esquerdo		1
Ref.º 5229	Fecho lateral direito		1



TIPOLOGIAS CONSTRUTIVAS
JANELA DE CORRER - 2 FOLHAS E 2 FIXOS

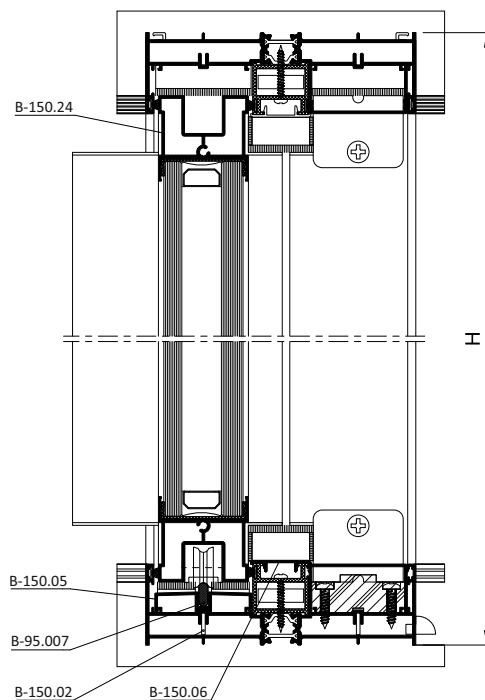
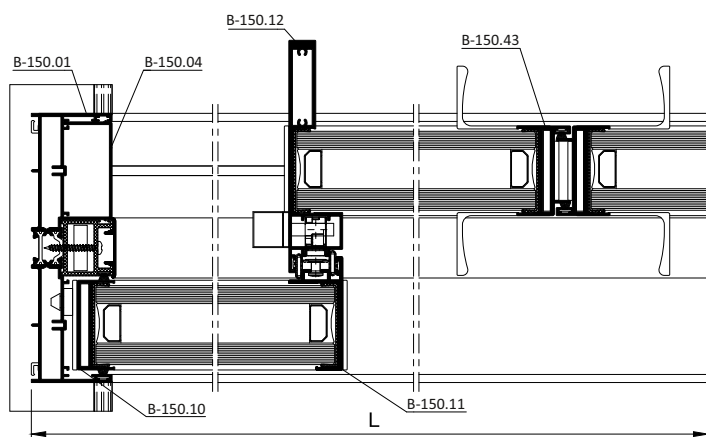
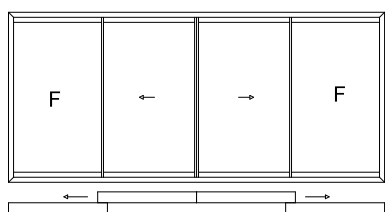

Corte

referência	medida	quantidade
B-150.05	L-90	1 un
B-150.06	L-91	2 un
	H-94	2 un
B-150.04	H-42	2 un
	(L-111):2	2 un
B-150.01	L	2 un
	H	2 un
B-150.02	L-11	2 un
B-95.007	L-90	1 un
B-150.10	H-90	2 un
B-150.11	H-90	2 un
B-150.12	H-90	2 un
B-150.43	H-90	2 un
B-150.24	(L-45):4	8 un
Ref.ª 4795	L-33	4 un
	H-33	4 un
Ref.ª 4882	(L-45):4	8 un
	H-160	8 un

Vedantes e acessórios

referência	designação	aro	folhas
Ref.ª 1038	Vedante cunha		4H
Ref.ª 1128	Vedante batente central		4H
Ref.ª 2008	Pelúcia 6,9 x 6,5 mm	8L+6H	
Ref.ª 3055	Rodízio duplo com afinação		4
Ref.ª 3058	Rodízio quadruplo com afinação		
Ref.ª 4213	Esquadro (26,7 x 10,5)	8	
Ref.ª 4236	Batente para folha móvel	2	
Ref.ª 4776	Goteira	2	
Ref.ª 4798	Topo para prumada lateral		4
Ref.ª 4799	Topo para prumada central exterior		4
Ref.ª 4800	Topo para prumada central interior		4
Ref.ª 4801	Topo para reforço vertical		4
Ref.ª 4805	Calço para folha fixa		4
Ref.ª 1150	Calços de vedação	4	
Ref.ª 4907	Calços de vedação	4	
Ref.ª 4815	Topo para prumada central B-150.43		4
Ref.ª 4845	Esquadro de alinhamento	8	
Ref.ª 1036	Calços de vedação para soleira	2	
Ref.ª 5200	Transmissão com 600 mm		2
Ref.ª 5204	Transmissão com 1200 mm		
Ref.ª 5205	Transmissão com 240 mm		
Ref.ª 5206	Fecho minimalista EX direito		1
Ref.ª 5207	Fecho minimalista EX esquerdo		1



TIPOLOGIAS CONSTRUTIVAS
JANELA DE CORRER - SEIS FOLHAS

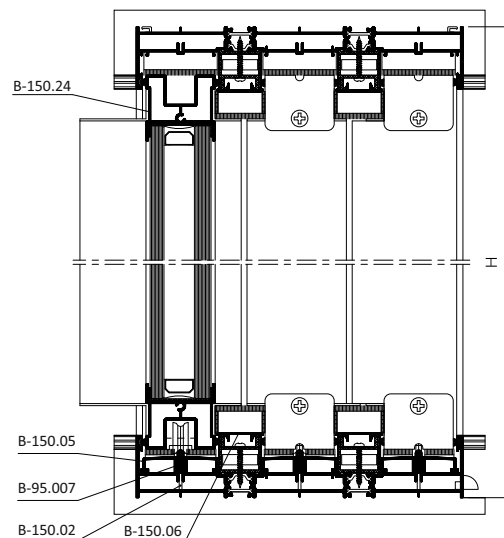
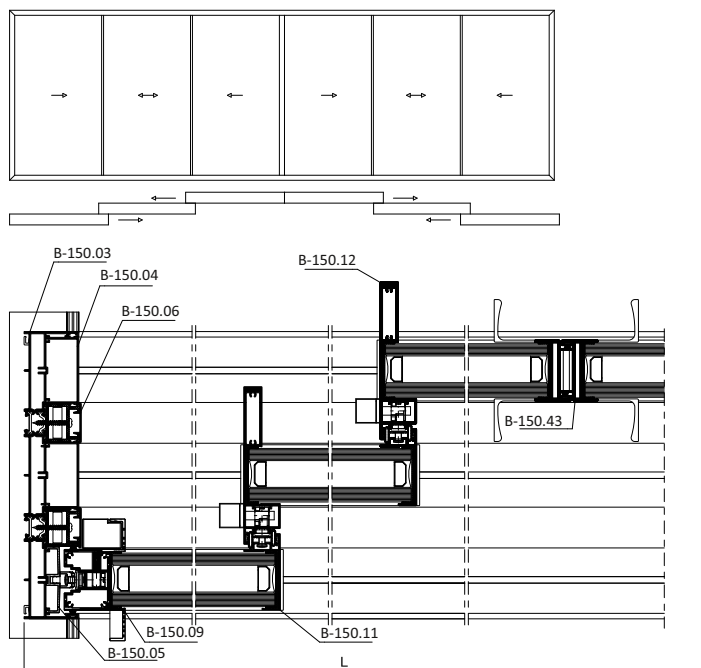

Corte

referência	medida	quantidade
B-150.05	L-92	2 un
	L-42	1 un
	H-55	2 un
B-150.06	L-91	4 un
	H-94	4 un
B-150.04	H-42	4 un
B-150.03	L	2 un
	H	2 un
B-150.02	L	3 un
B-95.007	L-59	1 un
	L-92	2 un
B-150.11	H-90	4 un
B-150.12	H-90	4 un
B-150.43	H-90	2 un
B-150.24	(L-68):6	12 un
B-150.09	H-90	2 un

Corte

referência	medida	quantidade
Ref.ª 4795	L-33	4 un
	H-33	4 un
Ref.ª 4882	(L-68):6	12 un
	H-160	12 un

Vedantes e acessórios

referência	designação	aro	folhas
Ref.ª 1038	Vedante cunha		6H
Ref.ª 1128	Vedante batente central		8H
Ref.ª 1138	Remate para lateral	2H	
Ref.ª 2008	Pelúcia 6,9 x 6,5 mm	12L+4H	
Ref.ª 3055	Rodízio duplo com afinação		12
Ref.ª 3058	Rodízio quadruplo com afinação		
Ref.ª 4213	Esquadro (26,7 x 10,5)	8	
Ref.ª 4776	Goteira	2	
Ref.ª 4799	Topo para prumada central exterior		8
Ref.ª 4800	Topo para prumada central interior		8
Ref.ª 4801	Topo para reforço vertical		8
Ref.ª 4802	Puxador simples		2
Ref.ª 4816	Puxador duplo		
Ref.ª 1150	Calços de vedação	4	
Ref.ª 4907	Calços de vedação	4	
Ref.ª 4815	Topo para prumada central B-150.43		4
Ref.ª 4845	Esquadro de alinhamento	8	
Ref.ª 4893	Topo para asa B-150.09		4
Ref.ª 4894	Topo para B-150.09		4
Ref.ª 1036	Calços de vedação para soleira	2	
Ref.ª 2835	Ponto de fecho 12 mm	4	
Ref.ª 5200	Transmissão com 600 mm		4
Ref.ª 5204	Transmissão com 1200 mm		
Ref.ª 5205	Transmissão com 240 mm		
Ref.ª 5226	Fecho minimalista EX direito		2
Ref.ª 5227	Fecho minimalista EX esquerdo		2
Ref.ª 5228	Fecho lateral esquerdo		1
Ref.ª 5229	Fecho lateral direito		1



TIPOLOGIAS CONSTRUTIVAS
SOLUÇÃO DE CANTO
FECHO LATERAL

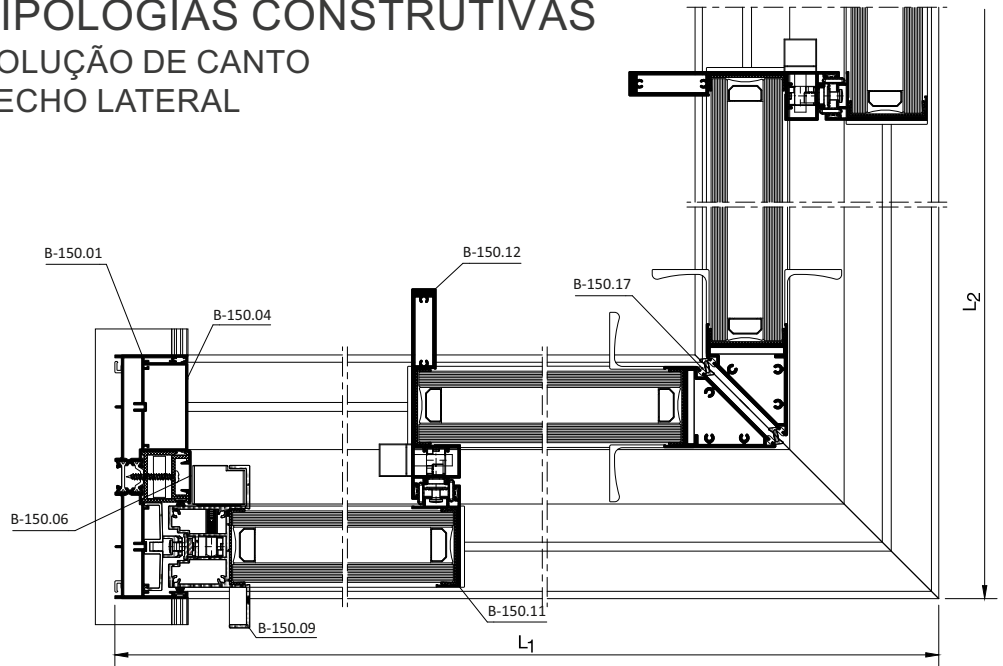
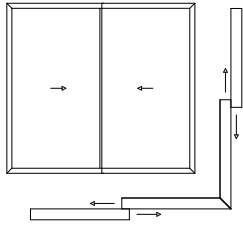

Corte

referência	medida	quantidade
B-150.05	L ₁ -23	1 un
	L ₁ -137	1 un
	L ₂ -23	1 un
	L ₂ -137	1 un
	H-52	2 un
B-150.06	L ₁ -104	2 un
	L ₂ -104	2 un
	H-94	2 un
B-150.04	H-42	2 un
B-150.01	L=L ₁ +L ₂	2 un
	H	2 un
B-95.007	L ₁ -51	1 un
	L ₁ -160	1 un
	L ₂ -51	1 un
	L ₂ -160	1 un

Corte

referência	medida	quantidade
B-150.02	L	2 un
B-150.11	H-90	2 un
B-150.12	H-90	2 un
	(L ₁ -199)/2	4 un
B-150.24	(L ₂ -199)/2	4 un
	(L ₂ -199)/2	4 un
B-150.17	H-90	2 un
B-150.09	H-90	2 un
Ref.ª 4795	L ₁ -75	2 un
	L ₂ -75	2 un
Ref.ª 4882	H-33	2 un
	(L ₁ -199)/2	4 un
	(L ₂ -199)/2	4 un
	H-160	8 un

Vedantes e acessórios

referência	designação	aro	folhas
Ref.ª 1038	Vedante cunha		4H
Ref.ª 1128	Vedante batente central		4H
Ref.ª 1138	Remate para lateral	2H	
Ref.ª 1147	Vedante para B-150.17		4H
Ref.ª 2008	Pelúcia 6,9 x 6,5 mm	8L+4H	
Ref.ª 3055	Rodizio duplo com afinação		8
Ref.ª 3058	Rodizio quadruplo com afinação		
Ref.ª 4213	Esquadro (26,7x10,5)	8	
Ref.ª 4766	Esquadro para soleira/padieira 90°	4	
Ref.ª 4776	Goteira	4	
Ref.ª 4799	Topo para prumada central exterior		4
Ref.ª 4800	Topo para prumada central interior		4
Ref.ª 4801	Topo para reforço vertical		4
Ref.ª 1150	Calços de vedação	4	
Ref.ª 4907	Calços de vedação	4	
Ref.ª 4829	Topos para B-150.17		2
Ref.ª 4845	Esquadro de alinhamento	8	
Ref.ª 4893	Topo para asa B-150.09		4
Ref.ª 4894	Topo para B-150.09		4
Ref.ª 1036	Calços de vedação para soleira	2	
Ref.ª 2835	Ponto de fecho 12 mm		4
Ref.ª 5200	Transmissão com 600 mm		4
Ref.ª 5204	Transmissão com 1200 mm		
Ref.ª 5205	Transmissão com 240 mm		
Ref.ª 5226	Fecho minimalista EX direito		1
Ref.ª 5227	Fecho minimalista EX esquerdo		1
Ref.ª 5228	Fecho lateral esquerdo		1
Ref.ª 5229	Fecho lateral direito		1

LEGENDA:

H = Altura do caixilho
L = L₁ + L₂



TIPOLOGIAS CONSTRUTIVAS
SOLUÇÃO DE CANTO
FECHE CENTRAL

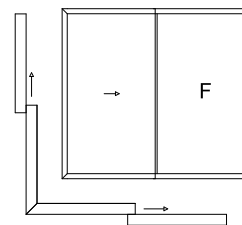
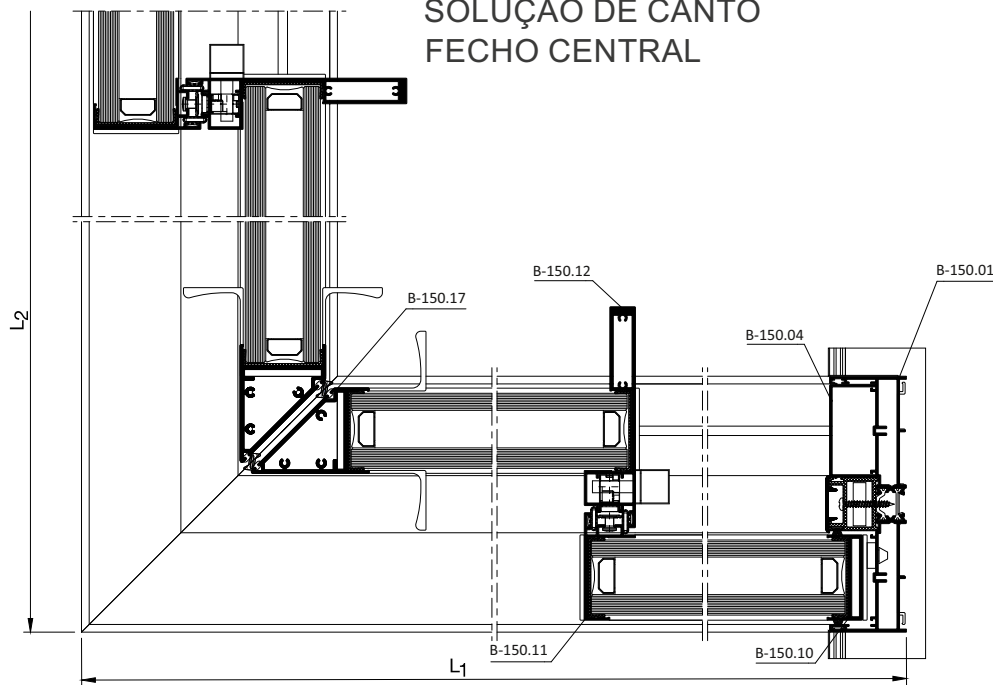

Corte

referência	medida	quantidade	referência	medida	quantidade
B-150.05	L ₁ -137	1 un	B-150.10	H-90	2 un
	L ₂ -137	1 un	B-150.11	H-90	2 un
B-150.06	L ₁ -104	2 un	B-150.12	H-90	2 un
	L ₂ -104	2 un		(L ₁ -163)/2	4 un
	H-94	2 un	B-150.24	(L ₂ -163)/2	4 un
B-150.04	H-42	2 un	B-150.17	H-90	2 un
	(L ₁ +75)/2	2 un		L ₁ -75	2 un
	(L ₂ +75)/2	2 un	Ref.ª 4795	L ₂ -75	2 un
B-150.01	L=L ₁ +L ₂	2 un		H-33	2 un
	H	2 un		(L ₁ -163)/2	4 un
B-150.02	L	2 un	Ref.ª 4882	(L ₂ -163)/2	4 un
B-95.007	L ₁ -160	1 un		H-160	8 un
	L ₂ -160	1 un			

Vedantes e acessórios

referência	designação	aro	folhas
Ref.ª 1038	Vedante cunha		4H
Ref.ª 1128	Vedante batente central		4H
Ref.ª 2008	Pelúcia 6,9 x 6,5 mm	8L+4H	
Ref.ª 1147	Vedante para B-150.17		4H
Ref.ª 3055	Rodizio duplo com afinação		4
Ref.ª 3058	Rodizio quadruplo com afinação		
Ref.ª 4213	Esquadro (26,7x10,5)	8	
Ref.ª 4436	Batente para folha móvel	2	
Ref.ª 4766	Esquadro para soleira/padieira 90°	4	
Ref.ª 4776	Goteira	4	
Ref.ª 4798	Topo para prumada lateral		4
Ref.ª 4799	Topo para prumada central exterior		4
Ref.ª 4800	Topo para prumada central interior		4
Ref.ª 4801	Topo para reforço vertical		4
Ref.ª 1150	Calços de vedação	4	
Ref.ª 4907	Calços de vedação	4	
Ref.ª 4802	Puxador simples		2
Ref.ª 4816	Puxador duplo		
Ref.ª 4829	Conjunto de topos para B-150.17		2
Ref.ª 4845	Esquadro de alinhamento	8	
Ref.ª 1036	Calços de vedação para soleira	2	
Ref.ª 5200	Transmissão com 600 mm		2
Ref.ª 5204	Transmissão com 1200 mm		
Ref.ª 5205	Transmissão com 240 mm		
Ref.ª 5226	Fecho minimalista EX direito		1
Ref.ª 5227	Fecho minimalista EX esquerdo		1

LEGENDA:
H = Altura do caixilho
L = L₁ + L₂



TIPOLOGIAS CONSTRUTIVAS

**GALANDAGE - UMA FOLHA
FECHO CENTRAL**

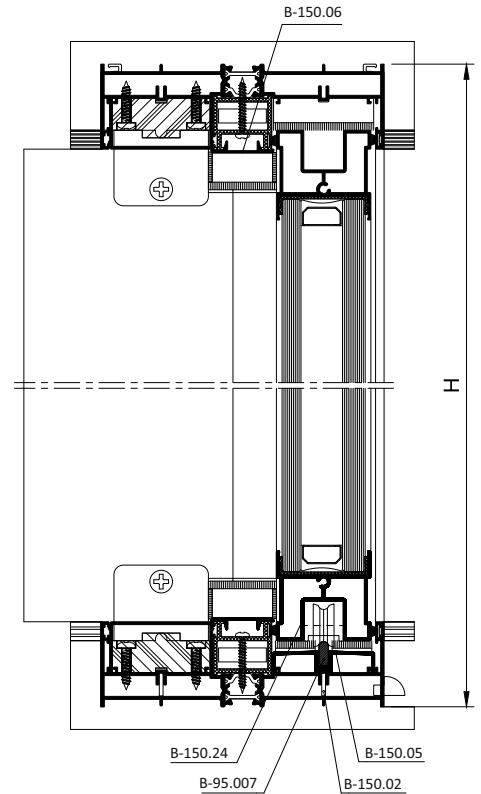
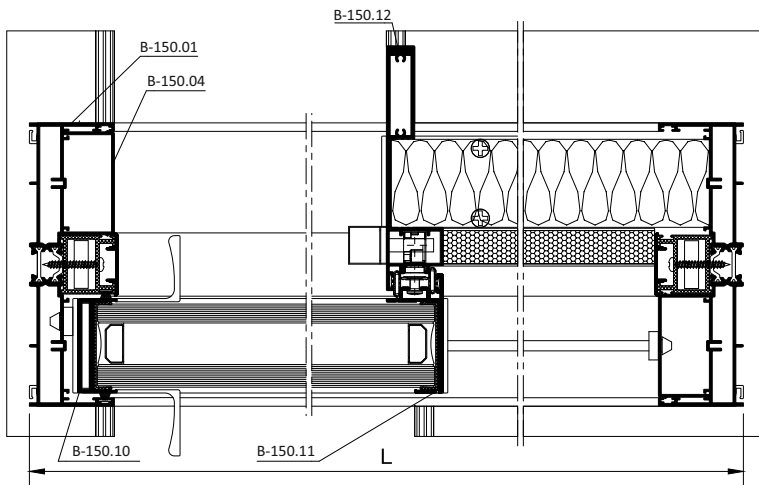
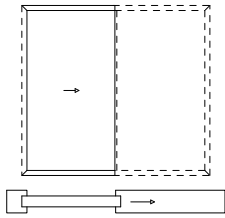

Corte

referência	medida	quantidade
B-150.05	L-66	1 un
	L-91	2 un
B-150.06	H-94	2 un
	(L-48):2	2 un
B-150.04	H-42	2 un
	L	2 un
B-150.01	H	2 un
B-150.02	L-11	2 un
B-95.007	L-66	1 un
B-150.10	H-90	1 un
B-150.11	H-90	1 un
B-150.12	H-90	1 un
	300	2 un
B-150.24	(L+34):2	2un
	L-33	2un
Ref.ª 4795	H-33	2un
	(L+34):2	2un
Ref.ª 4882	H-160	2un

Vedantes e acessórios

referência	designação	aro	folhas	fixo
Ref.ª 1038	Vedante cunha		1H	
Ref.ª 1128	Vedante batente central		2H	
Ref.ª 2008	Pelúcia 6,9x6,5 mm	4L+2H		
Ref.ª 3055	Rodizio duplo com afinação		2	
Ref.ª 3058	Rodizio quadruplo com afinação			
Ref.ª 4213	Esquadro (26,7x10,5)	8		
Ref.ª 4436	Batente para folha móvel	2		
Ref.ª 4776	Goteira	2		
Ref.ª 4798	Topo para prumada lateral		2	
Ref.ª 4799	Topo para prumada central exterior		2	
Ref.ª 4800	Topo para prumada central interior			2
Ref.ª 4801	Topo para reforço vertical			2
Ref.ª 4802	Puxador simples			
Ref.ª 4816	Puxador duplo		1	
Ref.ª 4805	Calço para folha fixa			4
Ref.ª 1150	Calços de vedação	2		
Ref.ª 4907	Calços de vedação	2		
Ref.ª 4845	Esquadro de alinhamento	8		
Ref.ª 1036	Calços de vedação para soleira	1		
Ref.ª 5200	Transmissão com 600 mm			
Ref.ª 5204	Transmissão com 1200 mm			1
Ref.ª 5205	Transmissão com 240 mm			
Ref.ª 5226	Fecho minimalista EX direito			
Ref.ª 5227	Fecho minimalista EX esquerdo			1



TIPOLOGIAS CONSTRUTIVAS
GALANDAGE - UMA FOLHA
FECHO LATERAL

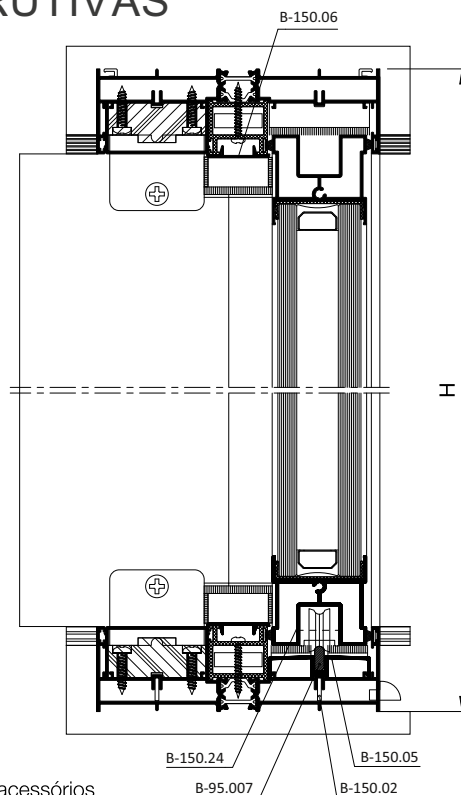
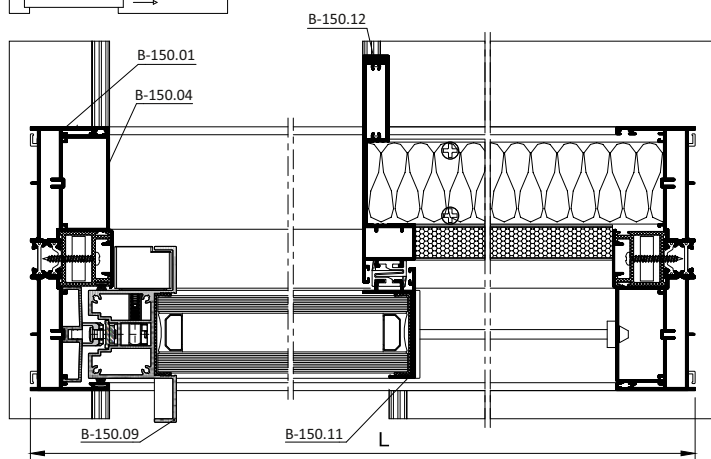
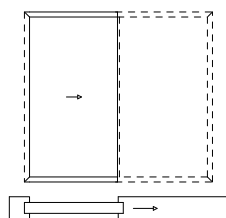

Corte

referência	medida	quantidade	
B-150.05	L-63		1 un
	H-52		1 un
B-150.06	L-91		2 un
	L-94		2 un
B-150.04	(L-65):2		2 un
	H-42		2 un
B-150.01	L		2 un
	H		2 un
B-150.02	L		2 un
B-95.007	L-67		1 un
B-150.11	H-90		1 un
B-150.12	H-90		1 un
B-150.24	300		2 un
	(L-56):2		2 un
B-150.09	H-90		1 un
Ref.º 4795	L-33		2 un
	H-33		2 un
Ref.º 4882	(L-56):2		2 un
	H-160		2 un

Vedantes e acessórios

referência	designação	aro	folhas	fixo
Ref.º 1038	Vedante cunha		1H	
Ref.º 1138	Remate para lateral	1H		
Ref.º 2008	Pelúcia 6,9x6,5mm	4L+2H		
Ref.º 3055	Rodízio duplo com afinação		2	
Ref.º 3058	Rodízio quadruplo com afinação			
Ref.º 4213	Esquadro (26,7 x 10,5)	8		
Ref.º 4436	Batente para folha móvel	2		
Ref.º 4776	Goteira	2		
Ref.º 4799	Topo para prumada central exterior		2	
Ref.º 4800	Topo para prumada central interior			2
Ref.º 4801	Topo para reforço vertical			2
Ref.º 4805	Calço para folha fixa			4
Ref.º 1150	Calços de vedação	2		
Ref.º 4907	Calços de vedação	2		
Ref.º 4845	Esquadro de alinhamento	8		
Ref.º 4893	Topo para asa B-150.09		2	
Ref.º 4894	Topo para B-150.09		2	
Ref.º 4895	Engate Central		2H	
Ref.º 1036	Calços de vedação para soleira	1		
Ref.º 2835	Ponto de fecho 12 mm		2	
Ref.º 5200	Transmissão com 600 mm		1	
Ref.º 5204	Transmissão com 1200 mm			
Ref.º 5205	Transmissão com 240 mm			
Ref.º 5228	Fecho lateral esquerdo		1	
Ref.º 5229	Fecho lateral direito			



TIPOLOGIAS CONSTRUTIVAS
GALANDAGE - DUAS FOLHAS
FECHO CENTRAL

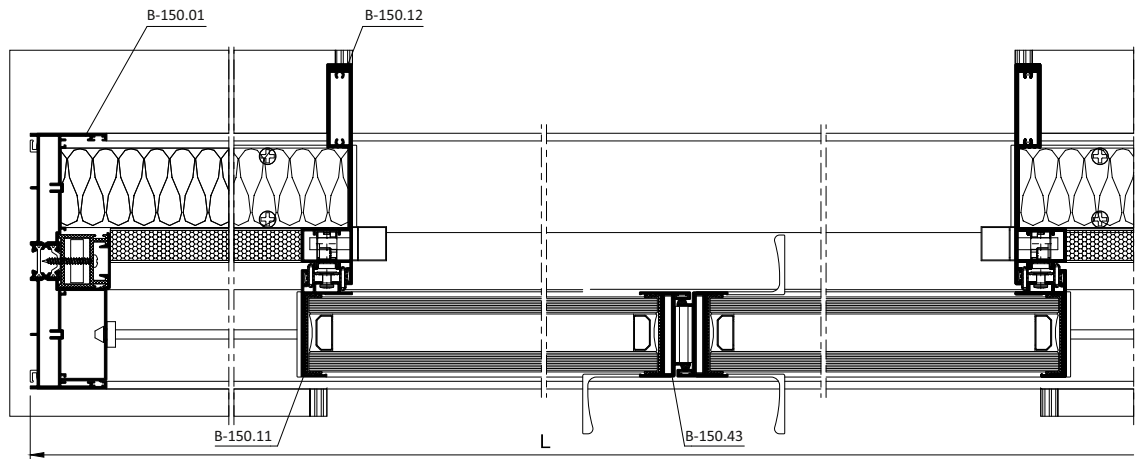
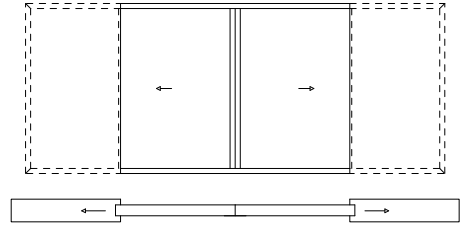

Corte

referência	medida	quantidade
B-150.05	L-90	1 un
B-150.06	L-91	2 un
	H-94	2 un
B-150.04	(L+44):2	2 un
	H-42	2 un
B-150.01	L	2 un
	H	2 un
B-150.02	L	2 un
B-95.007	L-90	1 un
B-150.11	H-90	2 un
B-150.12	H-90	2 un
B-150.43	H-90	2 un
B-150.24	300	4 un
	(L+109):4	4 un
Ref.ª 4795	L-33	2 un
	H-33	2 un
Ref.ª 4882	(L+109):4	2 un
	H-160	2 un

Vedantes e acessórios

referência	designação	aro	folhas	fixos
Ref.ª 1038	Vedante cunha		2H	
Ref.ª 1128	Vedante batente central		4H	
Ref.ª 2008	Pelúcia 6,9 x 6,5 mm	4L+2H		
Ref.ª 3055	Rodízio duplo com afinação		4	
Ref.ª 3058	Rodízio quadruplo com afinação			
Ref.ª 4213	Esquadro (26,7 x 10,5)	8		
Ref.ª 4436	Batente para folha móvel	2		
Ref.ª 4776	Goteira	2		
Ref.ª 4799	Topo para prumada central exterior		4	
Ref.ª 4800	Topo para prumada central interior			4
Ref.ª 4801	Topo para reforço vertical			4
Ref.ª 4802	Puxador simples		2	
Ref.ª 4816	Puxador duplo			
Ref.ª 4805	Calço para folha fixa			8
Ref.ª 1150	Calços de vedação	2		
Ref.ª 4907	Calços de vedação	2		
Ref.ª 4815	Topo para prumada central B.150.012		4	
Ref.ª 4845	Esquadro de alinhamento	8		
Ref.ª 1036	Calços de vedação para soleira	2		
Ref.ª 5200	Transmissão com 600 mm			2
Ref.ª 5204	Transmissão com 1200 mm			
Ref.ª 5205	Transmissão com 240 mm			
Ref.ª 5226	Fecho minimalista EX direito			1
Ref.ª 5227	Fecho minimalista EX esquerdo			1



TIPOLOGIAS CONSTRUTIVAS
VARIANTE - DUAS FOLHAS
FECHO CENTRAL

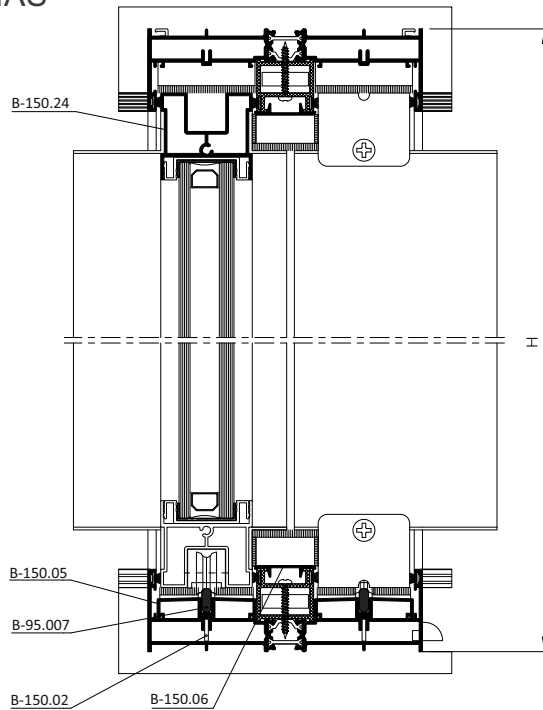
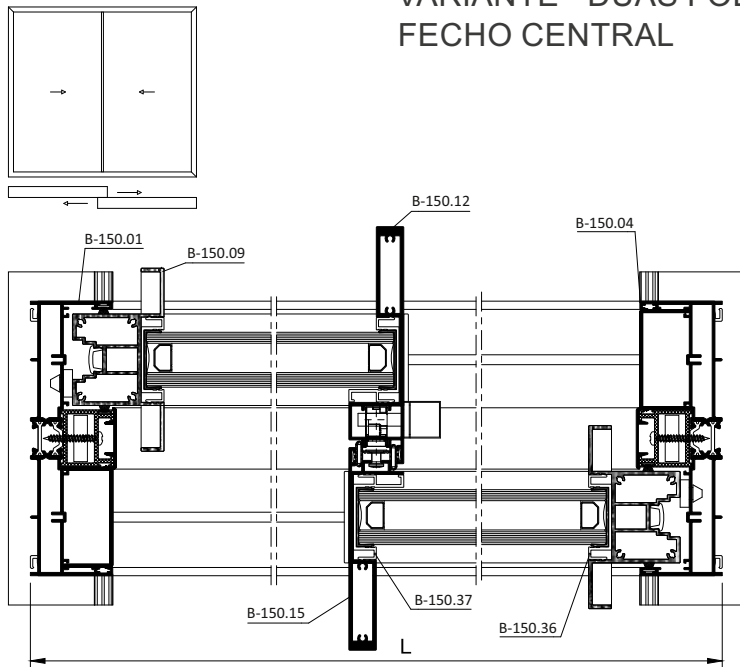

Corte

referência	medida	quantidade
B-150.05	L-66	2 un
B-150.06	L-91	2 un
	H-94	2 un
B-150.04	H-42	2 un
B-150.01	L	2 un
	H	2 un
B-150.02	L-11	2 un
B-95.007	L-66	2 un
B-150.12	H-90	1 un
B-150.15	H-90	1 un
B-150.24	(L-96):2	4 un
	(L-96):2	4 un
B-150.36	H-165	2 un
	H-165	2 un
B-150.37	H-165	2 un
B-150.09	H-90	2 un
Ref.ª 4795	L-33	2 un
	H-33	2 un
Ref.ª 4883	(L-102):2	4 un
	H-164	4 un

Vedantes e acessórios

referência	designação	aro	folhas
Ref.ª 1038	Vedante cunha		2H
Ref.ª 1128	Vedante batente central		2H
Ref.ª 2008	Pelúcia 6,9 x 6,5 mm	8L+4H	
Ref.ª 3055	Rodízio duplo com afinação		4
Ref.ª 3058	Rodízio quadruplo com afinação		
Ref.ª 4213	Êsquadro (26,7 x 10,5)	8	
Ref.ª 4436	Batente para folha móvel	2	
Ref.ª 4776	Goteira	2	
Ref.ª 4799	Topo para prumada central exterior		2
Ref.ª 4800	Topo para prumada central interior		2
Ref.ª 4801	Topo para reforço vertical		4
Ref.ª 1150	Calços de vedação	2	
Ref.ª 4907	Calços de vedação	2	
Ref.ª 4845	Êsquadro de alinhamento	8	
Ref.ª 4893	Topo para asa B-150.09		4
Ref.ª 4894	Topo para B-150.09		4
Ref.ª 1036	Calços de vedação para soleira	1	
Ref.ª 5200	Transmissão com 600 mm		1
Ref.ª 5204	Transmissão com 1200 mm		
Ref.ª 5205	Transmissão com 240 mm		
Ref.ª 5226	Fecho minimalista EX direito		1
Ref.ª 5227	Fecho minimalista EX esquerdo		



INSTRUÇÕES DE FABRICO CORTANTE - IDENTIFICAÇÃO DAS FACES

CORTANTE 1

Identificação das faces

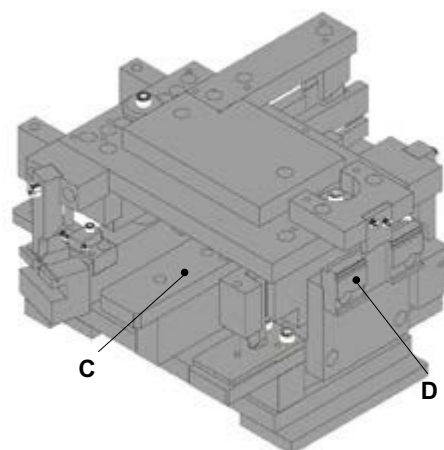
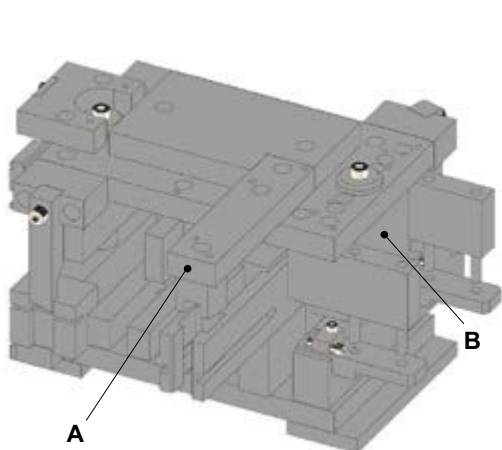

CORTANTE 2

Identificação das faces

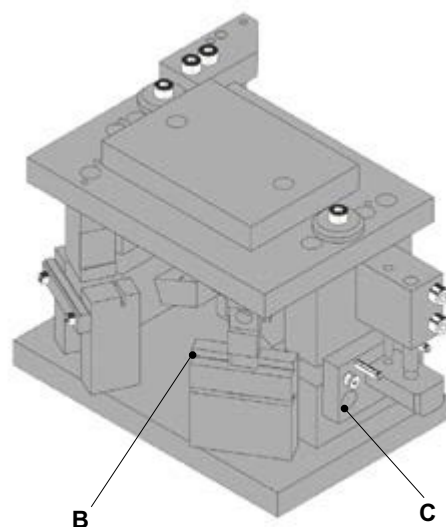
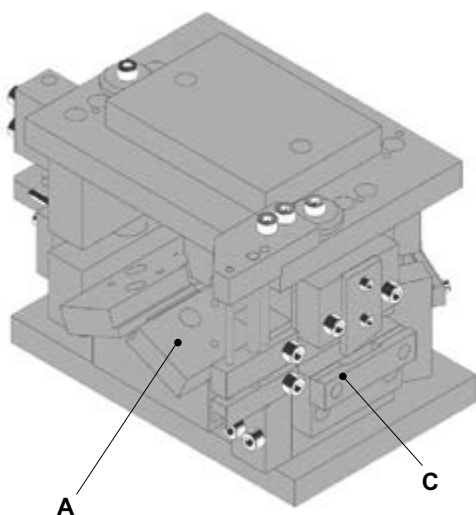



INSTRUÇÕES DE FABRICO

ARO FIXO

B-150.01 e B-150.03

Furação para esquadro Ref.^a 4213
Cortante 1 | Face B

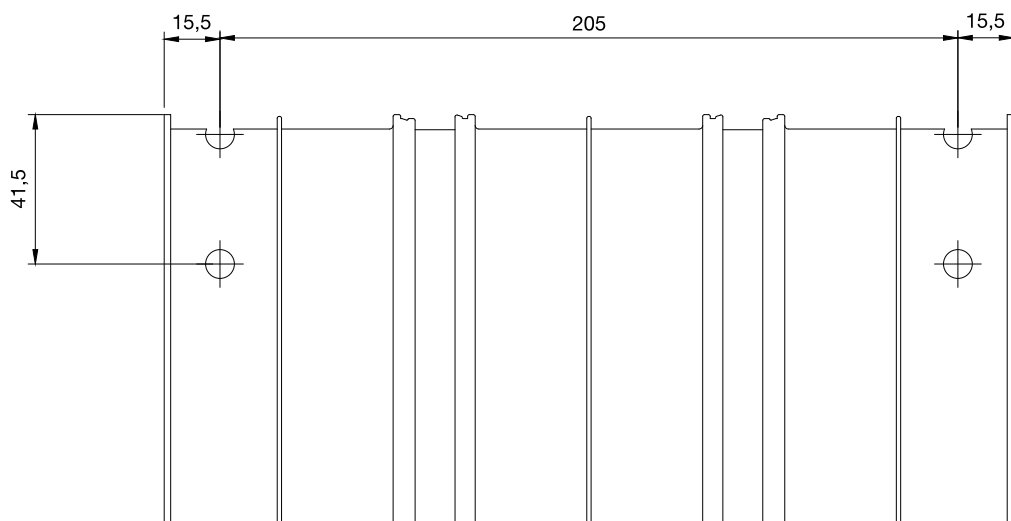
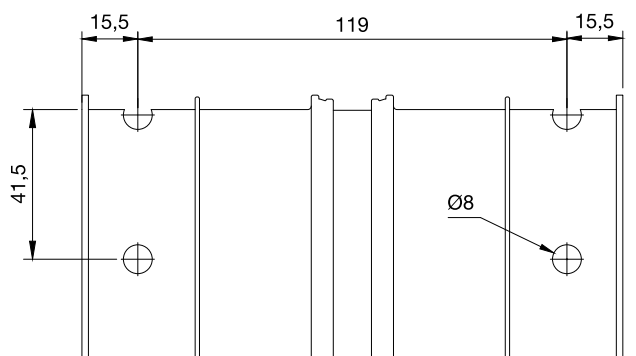
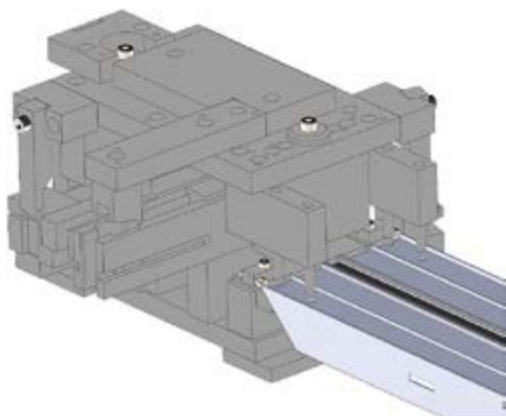

B-150.01 e B-150.03

Furação para batente Ref.^a 4436
Broca

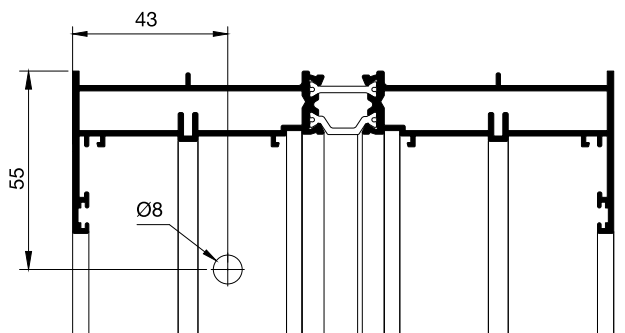



INSTRUÇÕES DE FABRICO

ARO FIXO

B-150.01 e B-150.03

Soleira - Rasgo de drenagem
Cortante 2 | Face A

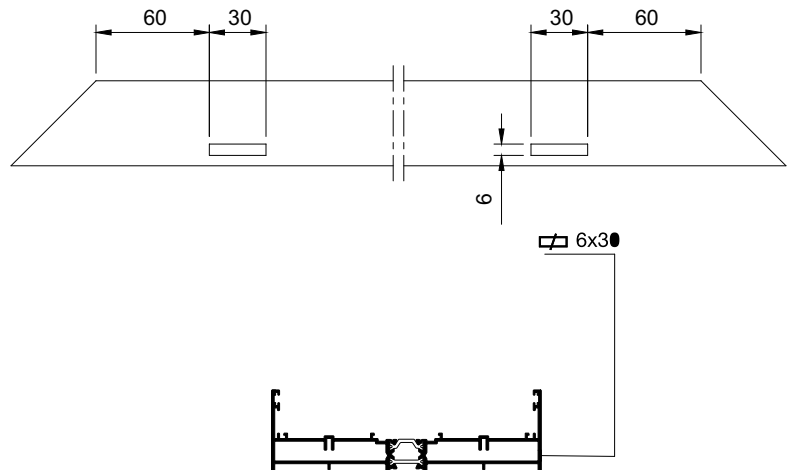
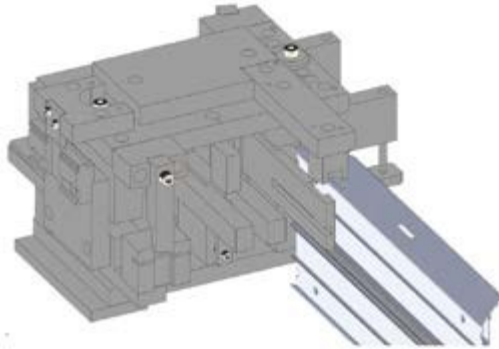

B-150.01 e B-150.03

Soleira - Rasgo de drenagem frontal
Cortante 1 | Face D

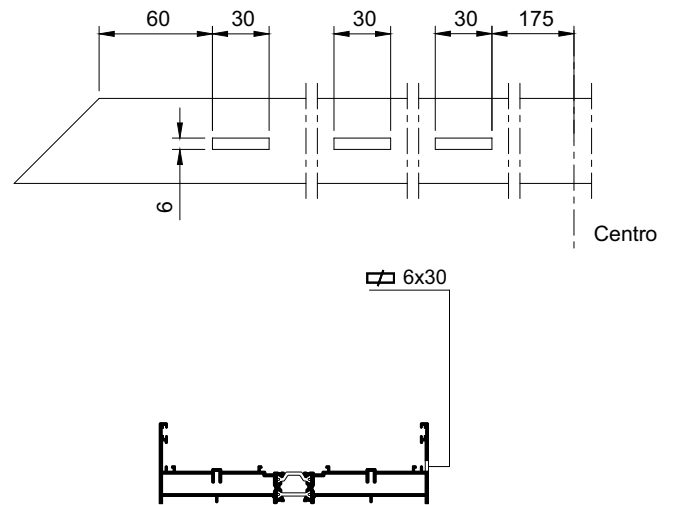
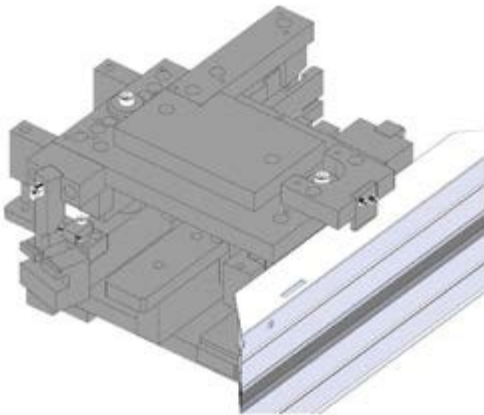

B-150.02

Entalhe para a drenagem
Cortante 1 | Face A

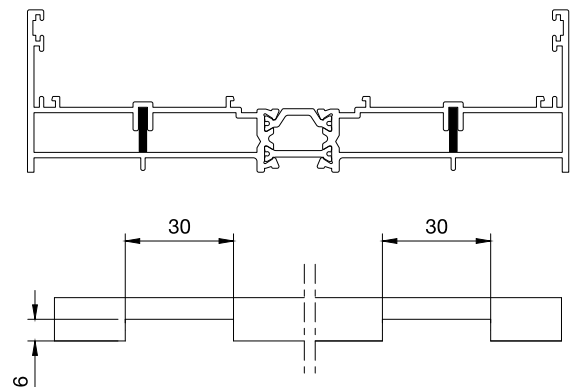
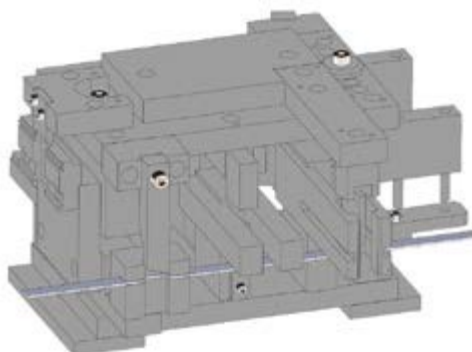



INSTRUÇÕES DE FABRICO
ARO FIXO

B-150.05

Rasgo para calço de vedação B-15005
Cortante 2 | Face B

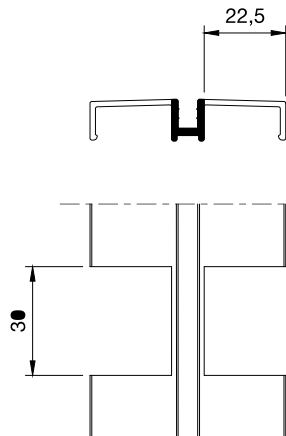
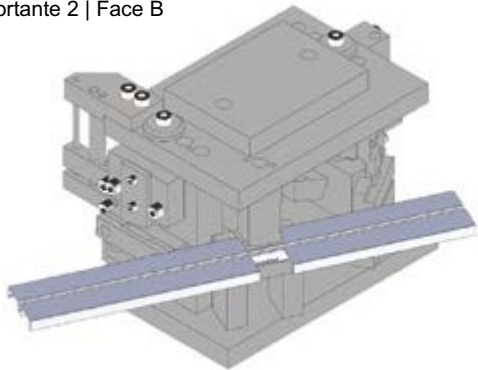

B-150.05

Rasgo para drenagem inferior
Cortante 2 | Face B

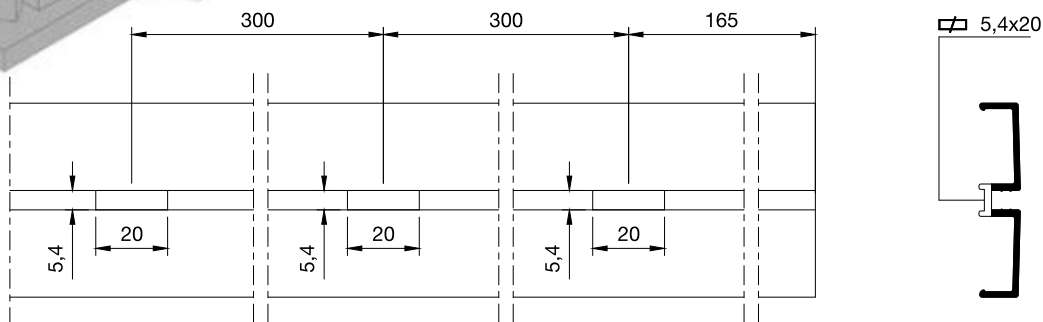
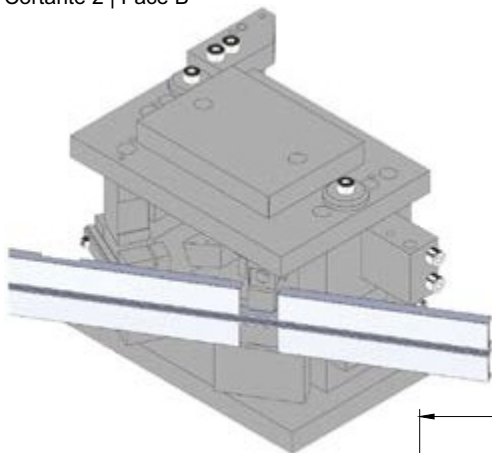

B-150.05

Rasgo para drenagem
Cortante 2 | Face C

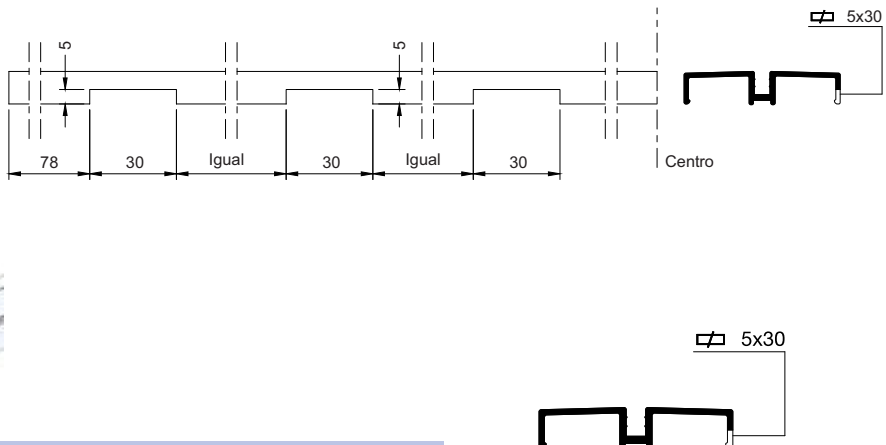
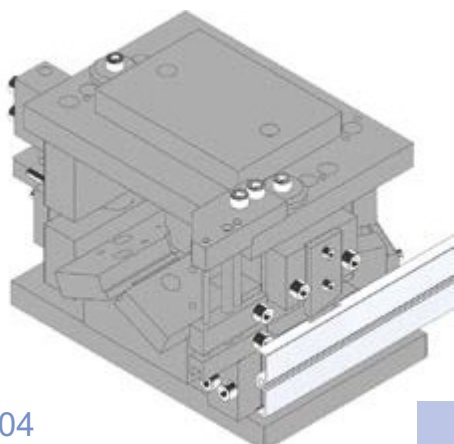



INSTRUÇÕES DE FABRICO
ARO FIXO - PLANO DE DRENAGEM

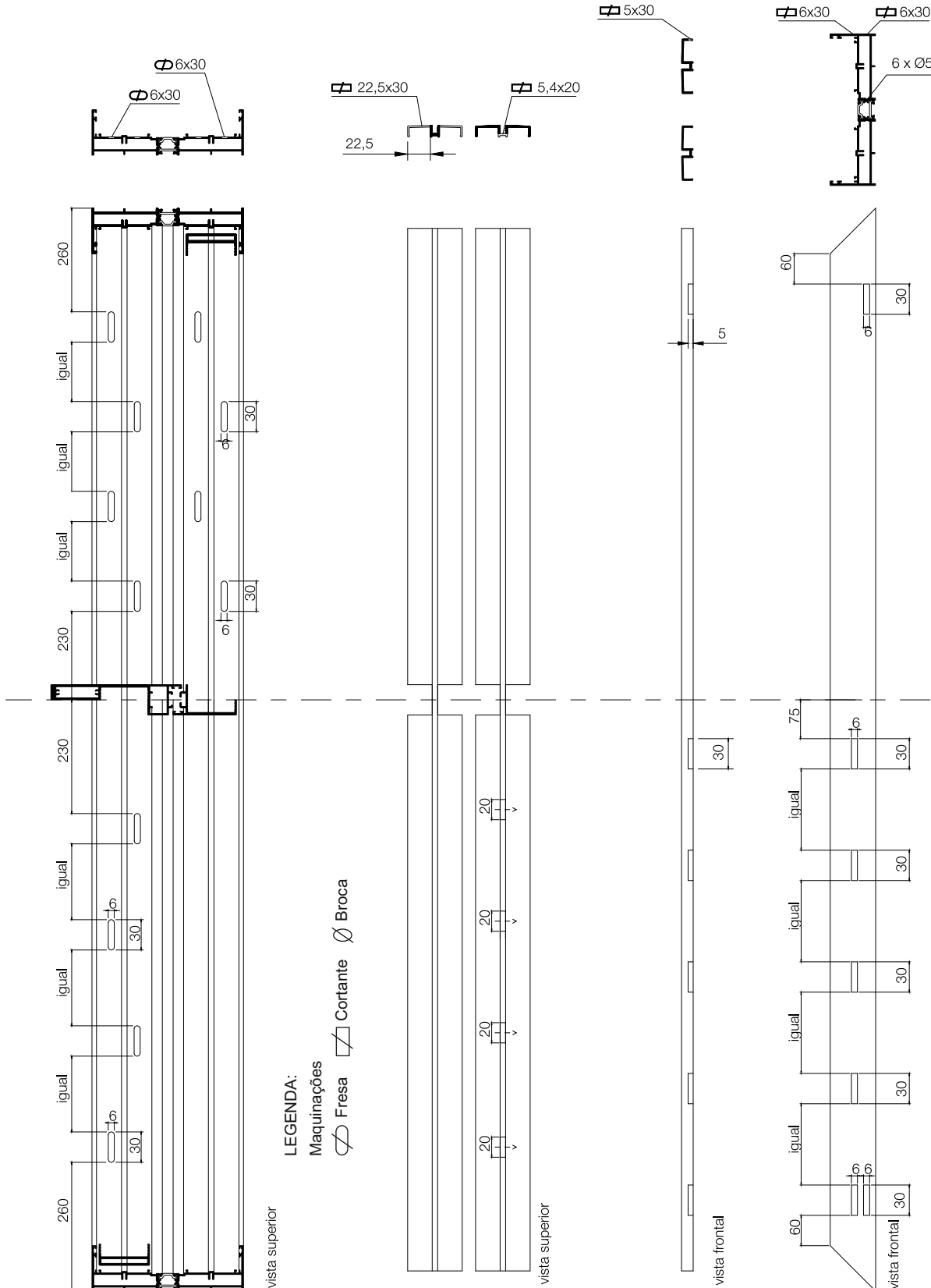



INSTRUÇÕES DE FABRICO FOLHAS

B-150.11

Entalhe inferior e superior (esquerdo / direito)

Cortante 1 | Face A

Corte de 14,7 com fresa ou serra

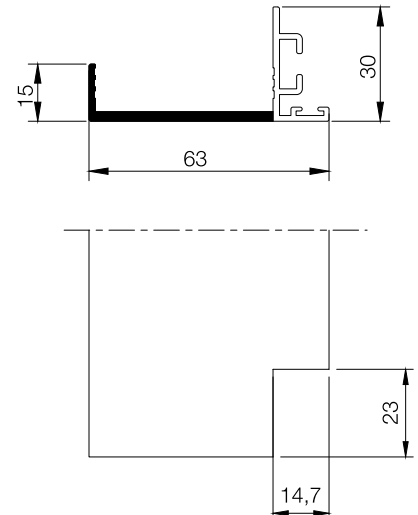
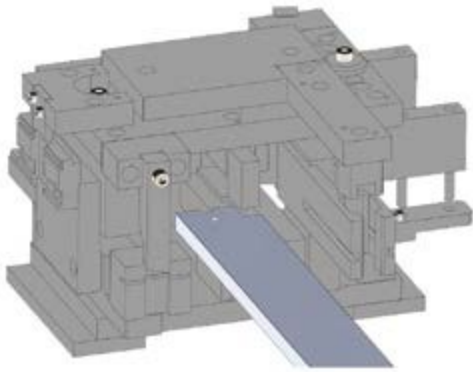

B-150.11 e B-150.15

Rasgo para ponto de fecho

Cortante 1 | Face C

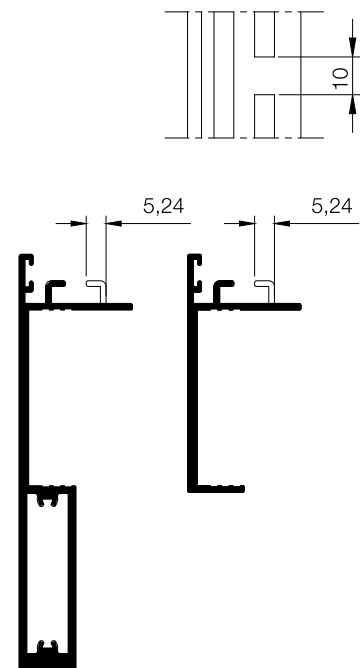
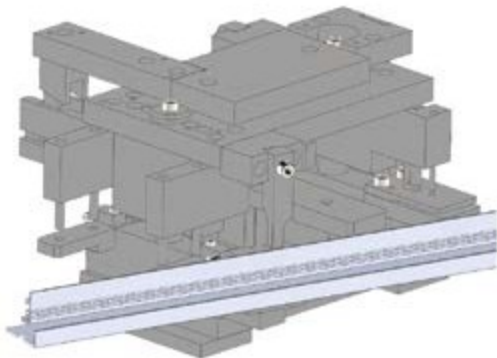



INSTRUÇÕES DE FABRICO FOLHAS

B-150.12 e B-150.15

Entalhe inferior e superior com 23 mm

Cortante 1 | Face C

Corte 49,4 e 33,5/14,7 com fresa ou serra

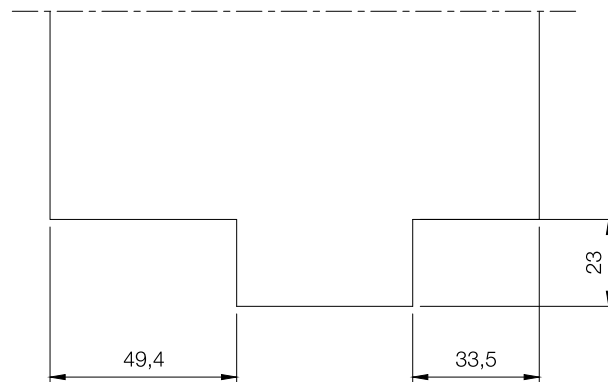
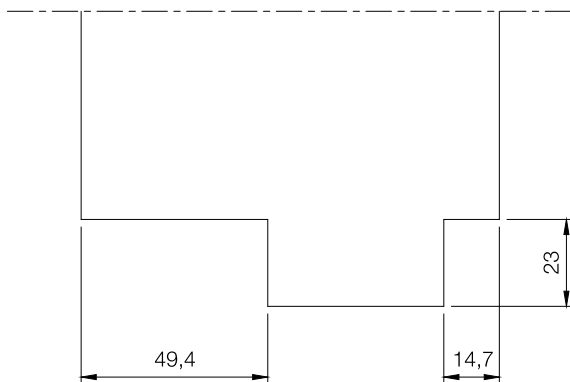
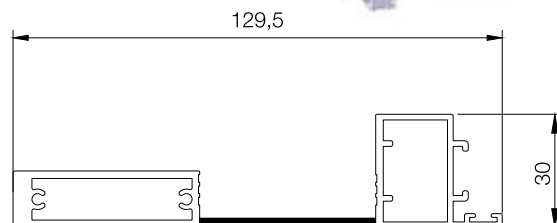
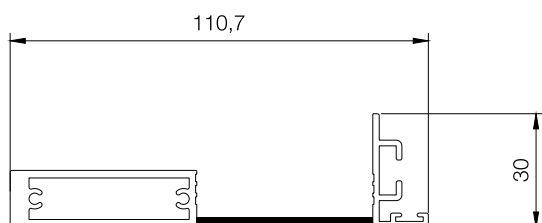
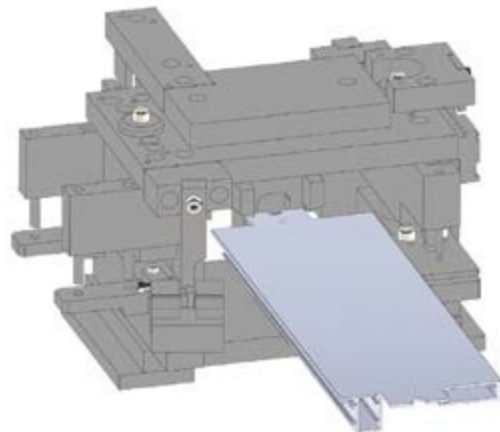

B-150.09

Entalhe inferior e superior com 23 mm

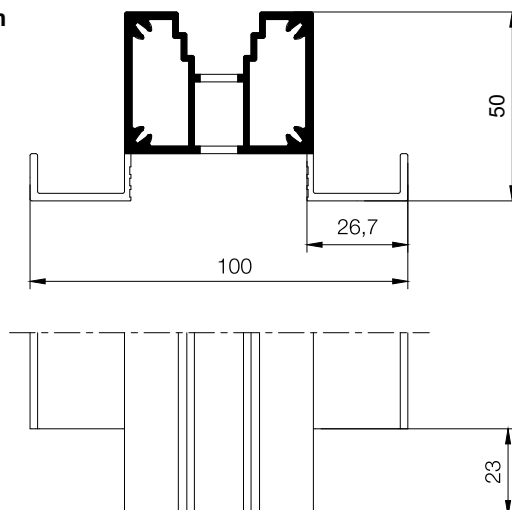



INSTRUÇÕES DE FABRICO FOLHAS

B-150.11, B-150.11, B-150.12 e B-150.15

Furo de $\varnothing 5$ mm para fixação ao perfil B-150.24
Cortante 1 | Face C

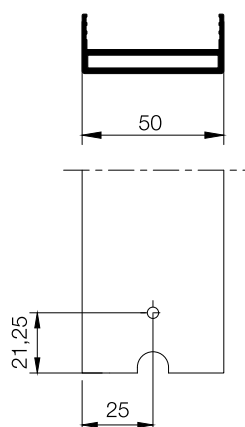
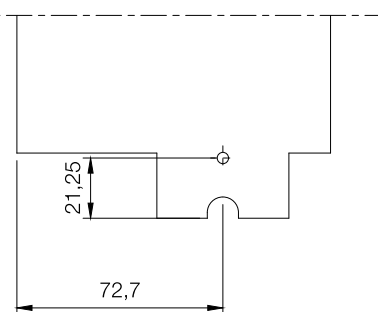
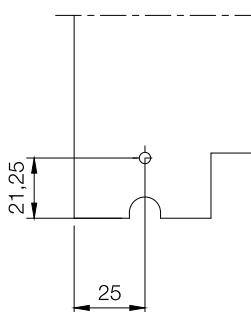
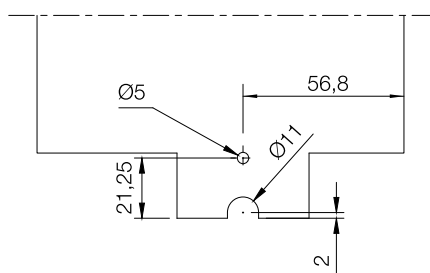
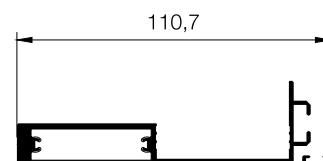
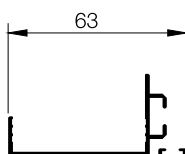
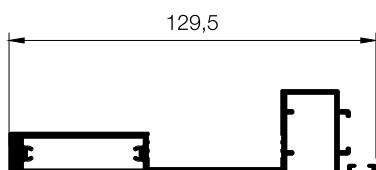
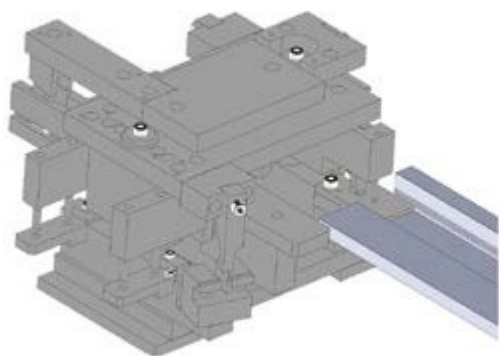



INSTRUÇÕES DE FABRICO FOLHAS

B-150.09 e B-150.08

Furação para aperto e para permitir afinação de rodízios

Cortante 2 | Face A

Nota: Abrir o furo de cota Ø8 mm para Ø10 mm com broca após a operação no cortante.

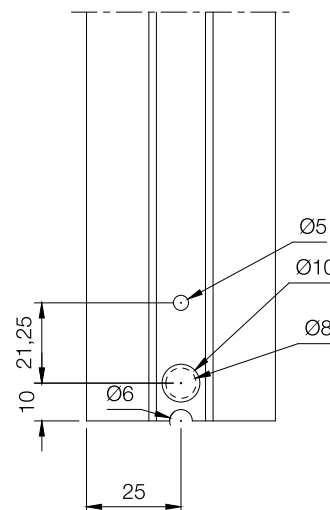
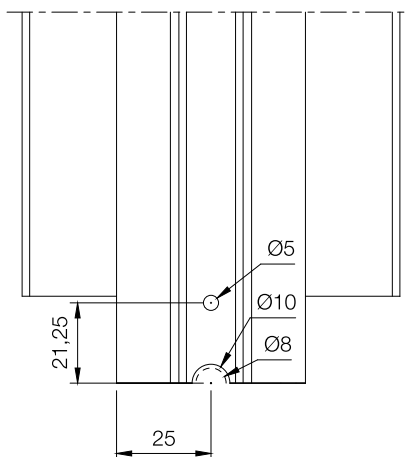
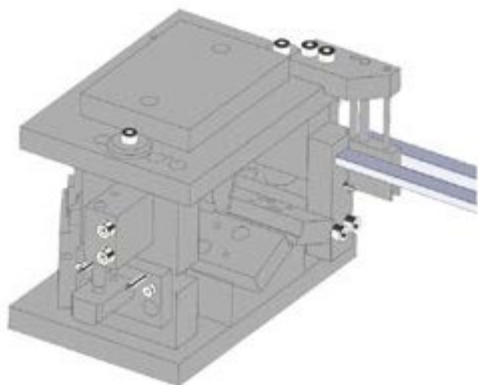
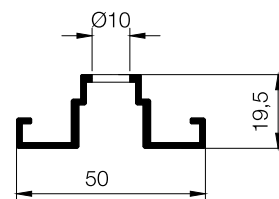
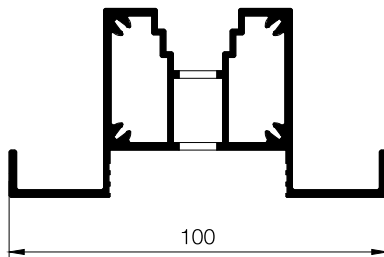
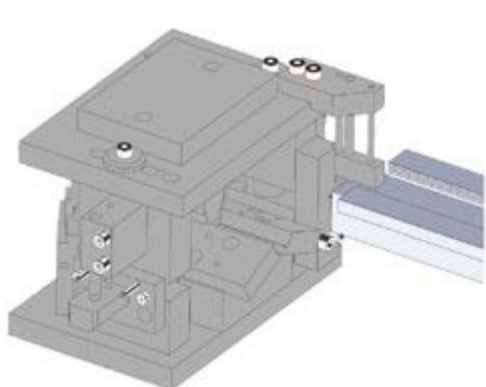

B-150.17

Furo para afinação dos rodízios

Cortante 2 | Face D

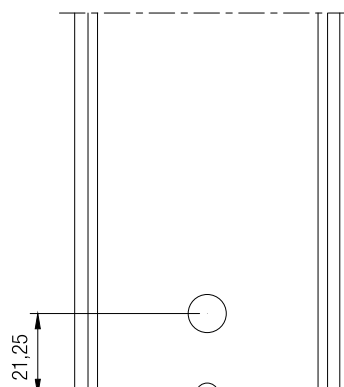
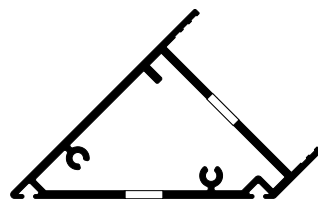
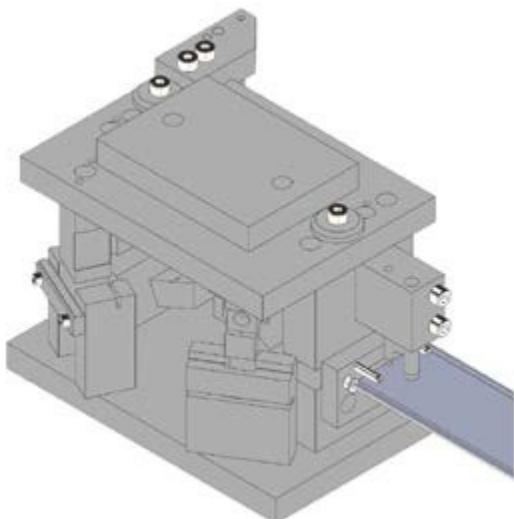



INSTRUÇÕES DE FABRICO

FOLHAS

B-150.24

Corte das abas para entalhe nas prumadas
Cortante 2 | Face A

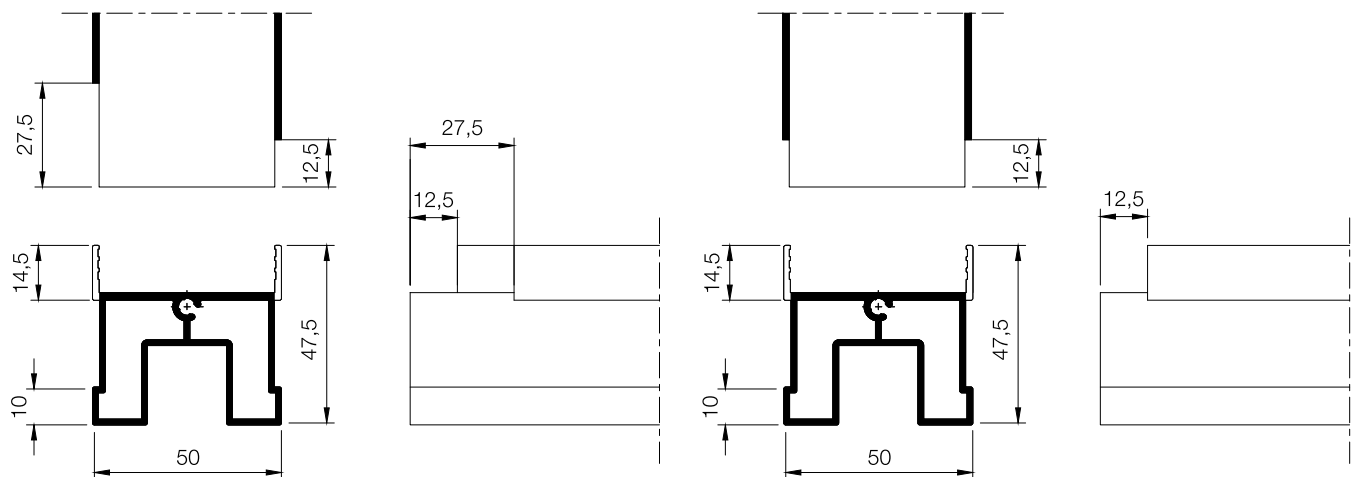
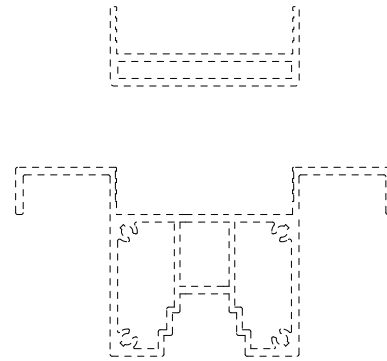
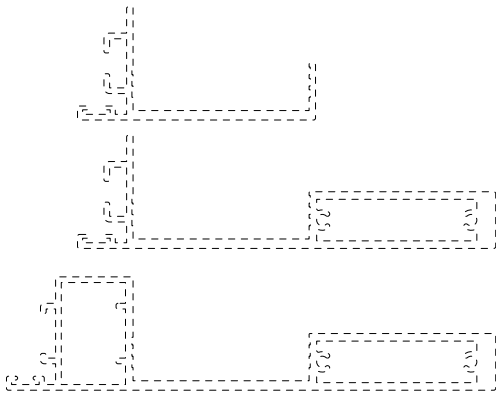
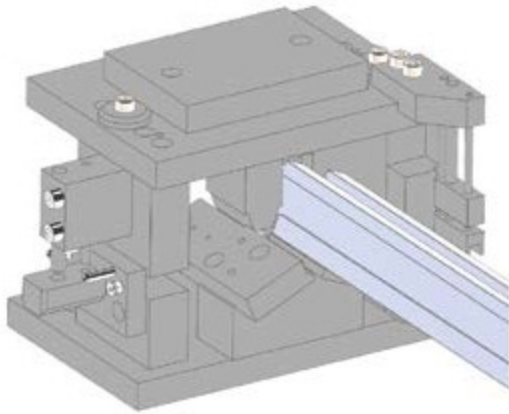



INSTRUÇÕES DE FABRICO GALANDAGE

B-150.12

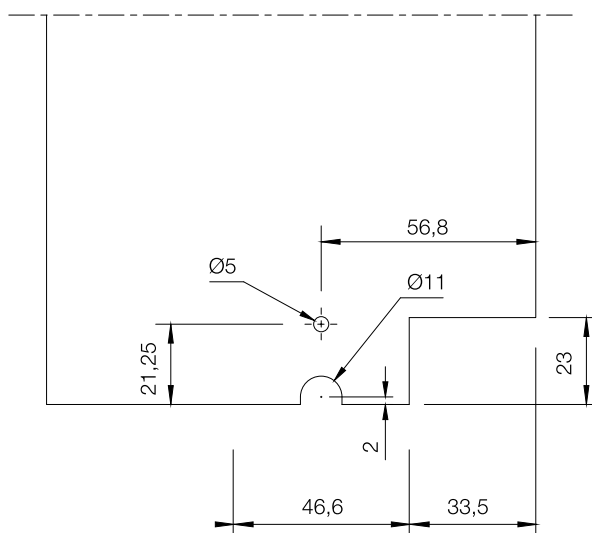
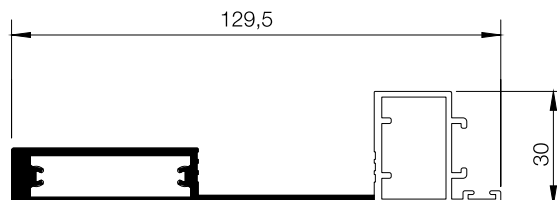

B-150.24

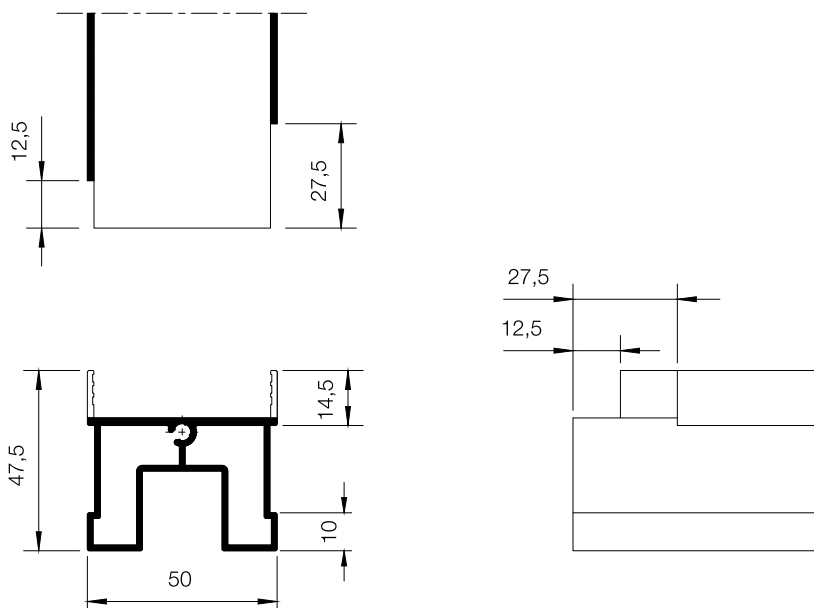



INSTRUÇÕES DE FABRICO ACESSÓRIOS

Ref.^a 4802

Ref.^a 4816

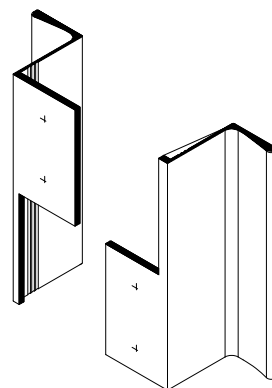
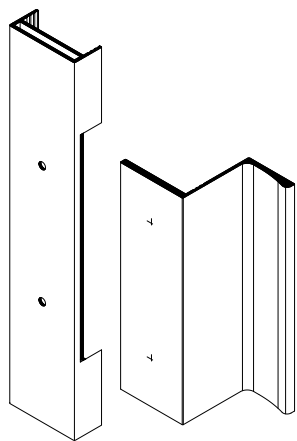

vista superior

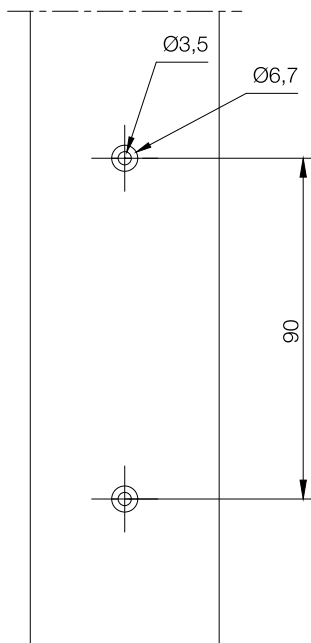
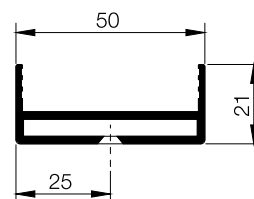
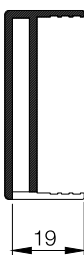
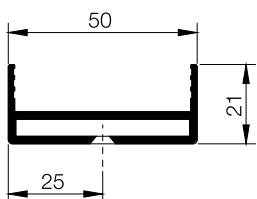

vista frontal

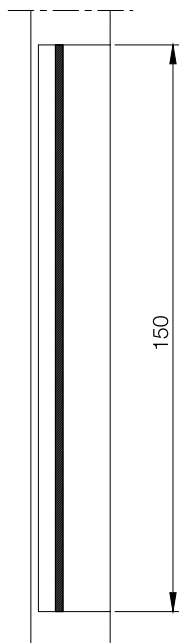

vista lateral

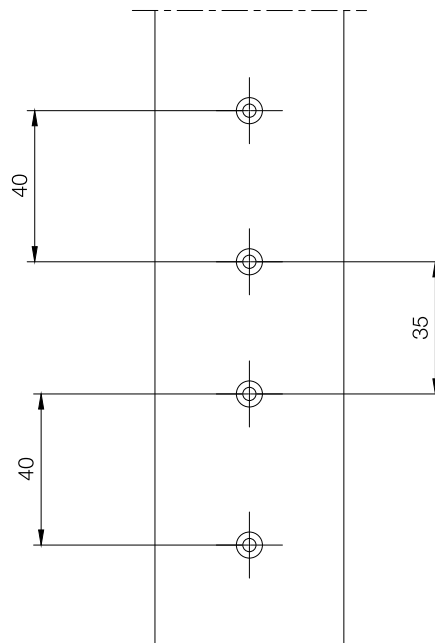

vista frontal

Parafuso recomendado:
DIN-7982 3,5 x 9,5 mm HP A2

Nota: Aplicar cola ou mastique adequados nas ligações entre os perfis e para a selagem dos acessórios.



INSTRUÇÕES DE FABRICO
FECHO CENTRAL

Parafuso recomendado
DIN-7982 4,2 x 19 mm HP A2

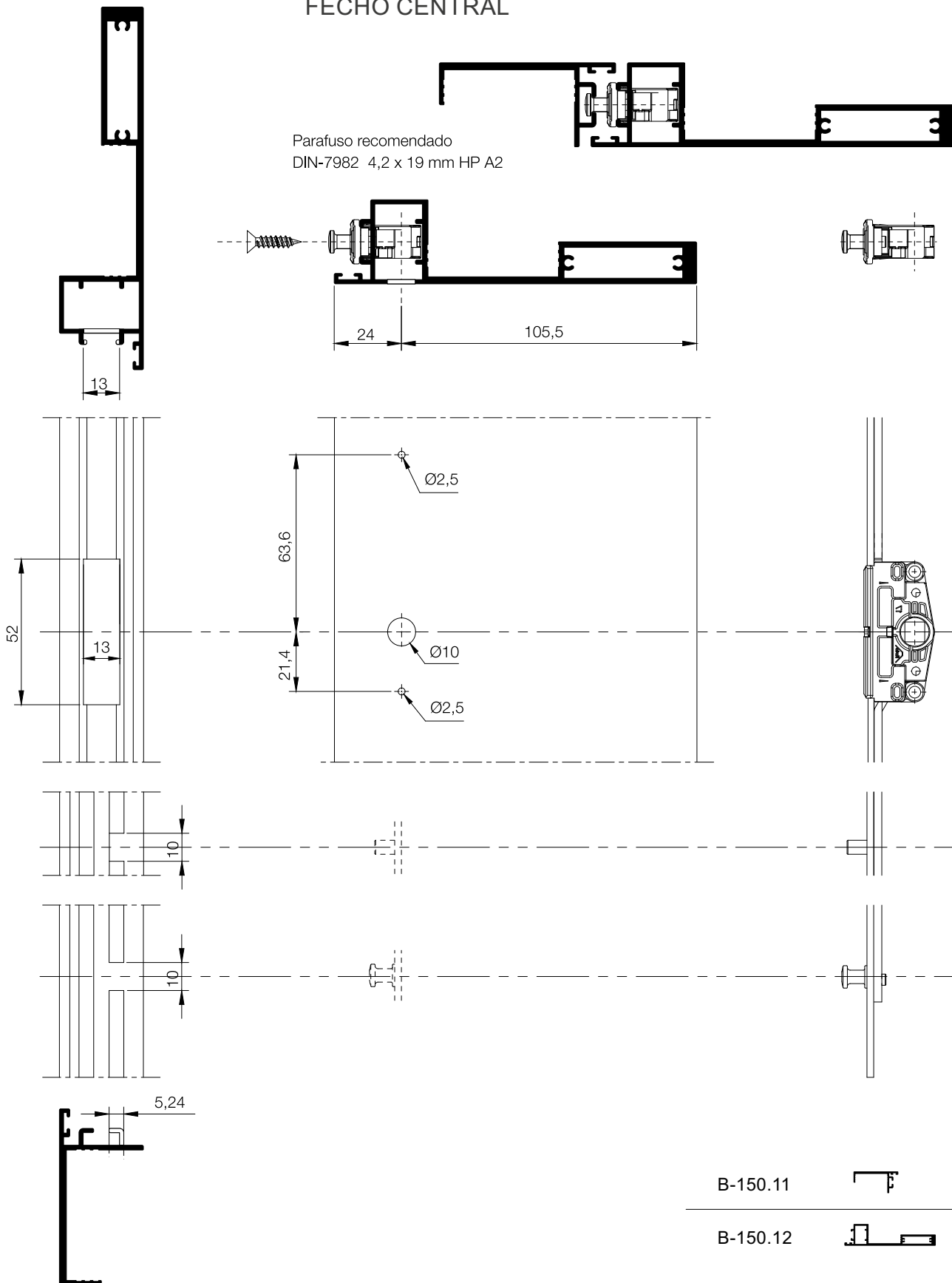



INSTRUÇÕES DE FABRICO
FECHO CENTRAL

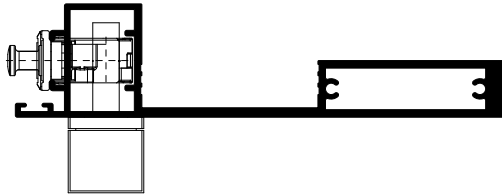

Ref.^a 5226

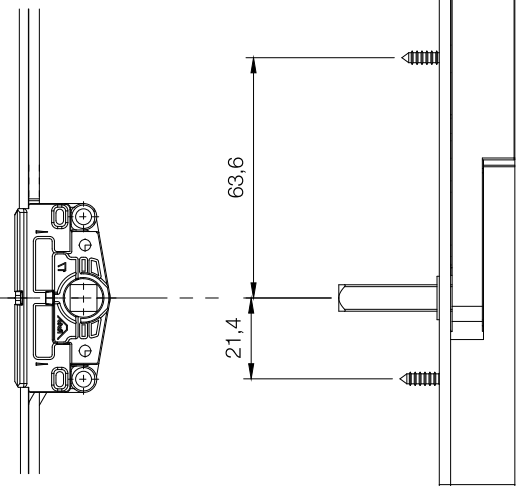
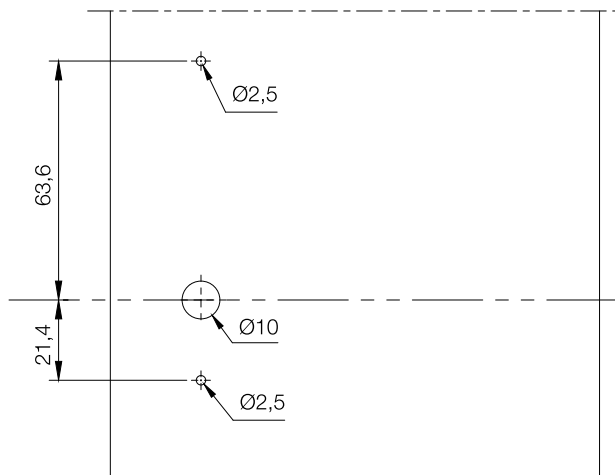

Ref.^a 5226 - Fecho minimalista direito

Ref.^a 5227 - Fecho minimalista esquerdo

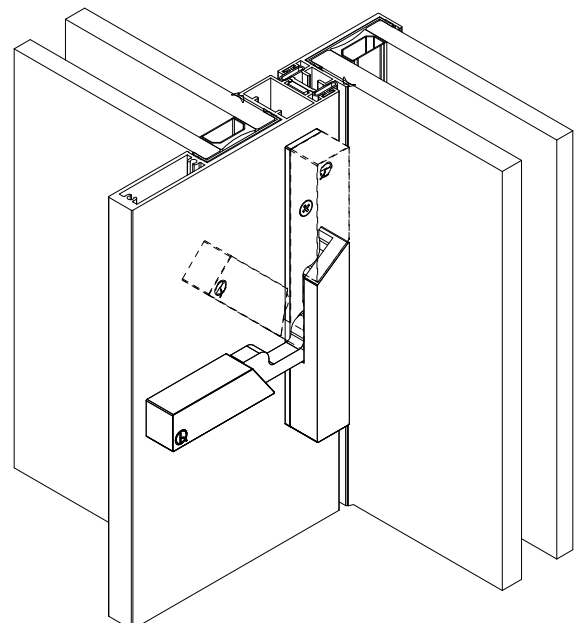
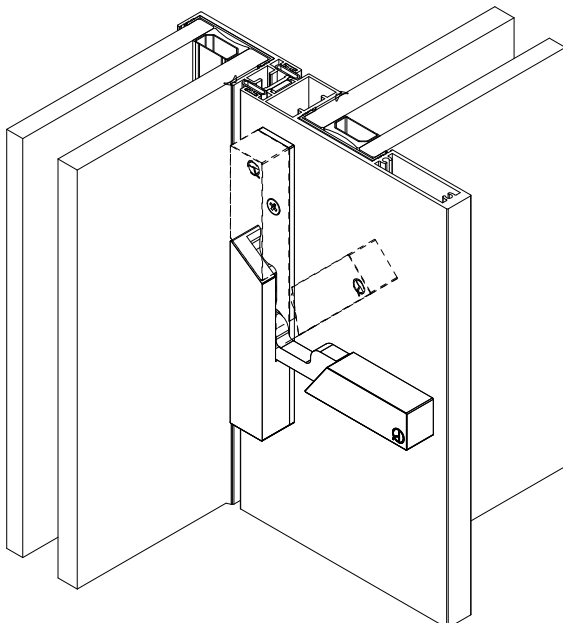



INSTRUÇÕES DE FABRICO
FECHO LATERAL

B-150.09

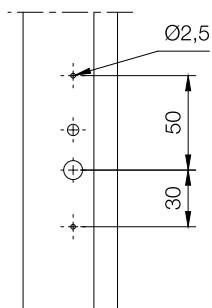
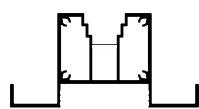
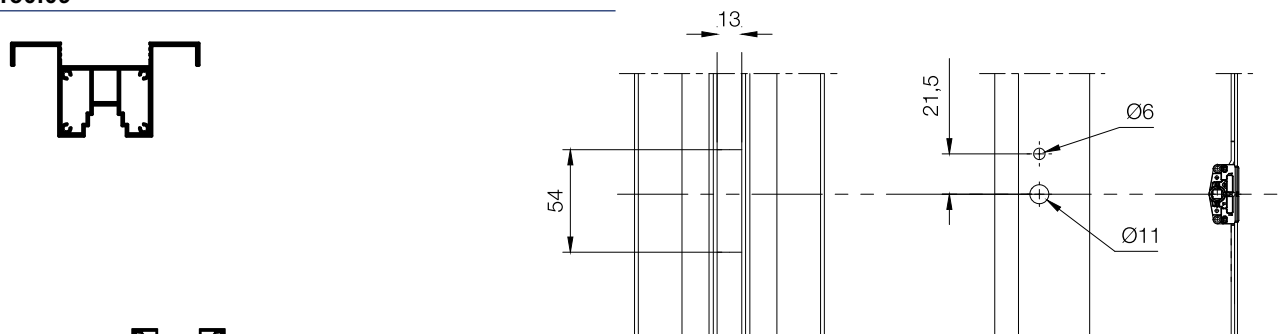

Ref.ª 5228 - Fecho lateral esquerdo

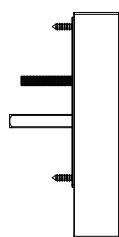

↑
sentido de abertura

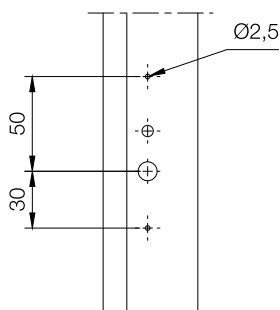
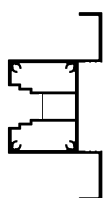
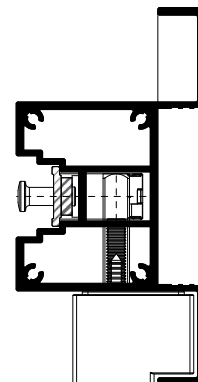

Ref.ª 5229 - fecho lateral direito

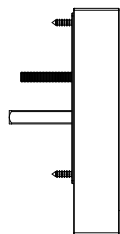

↑
sentido de abertura

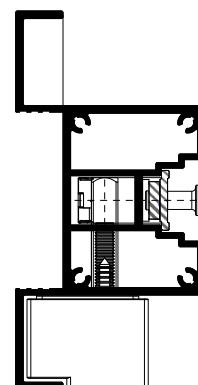



INSTRUÇÕES DE FABRICO
FECHO LATERAL COM FECHADURA

B-150.09 e B-150.08

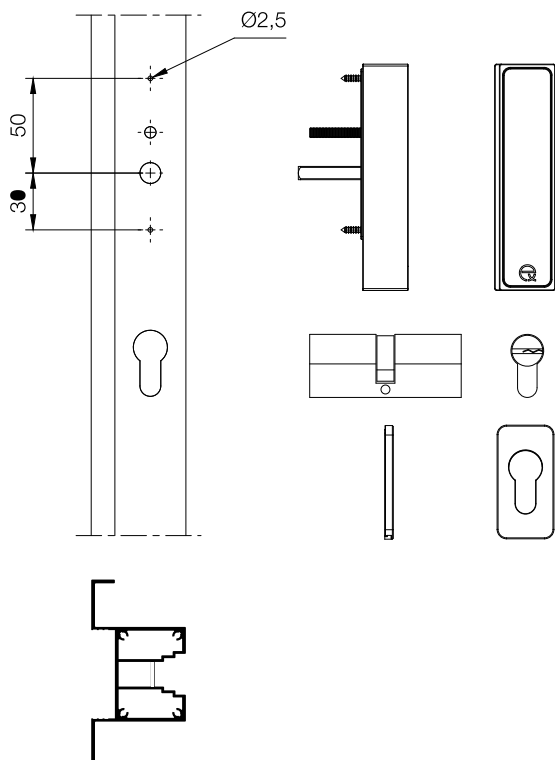
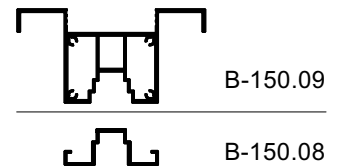
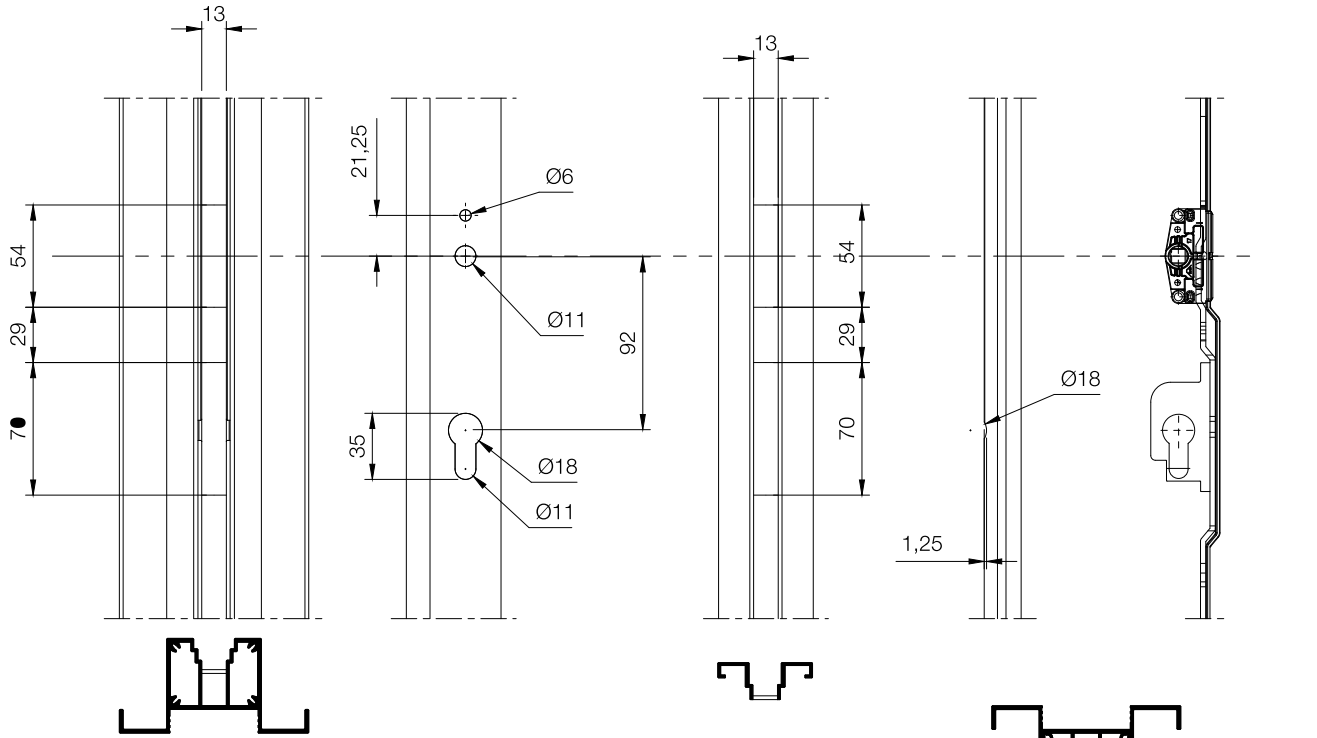

Ref.ª 5230

↑
sentido de abertura

Ref.ª 1875

Ref.ª 5212

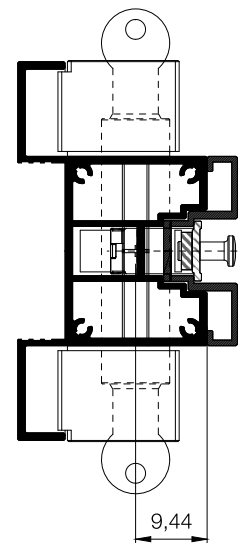



INSTRUÇÕES DE FABRICO FECHO LATERAL COM FECHADURA

Ref.^a 7079

Gabari de furação para fecho lateral

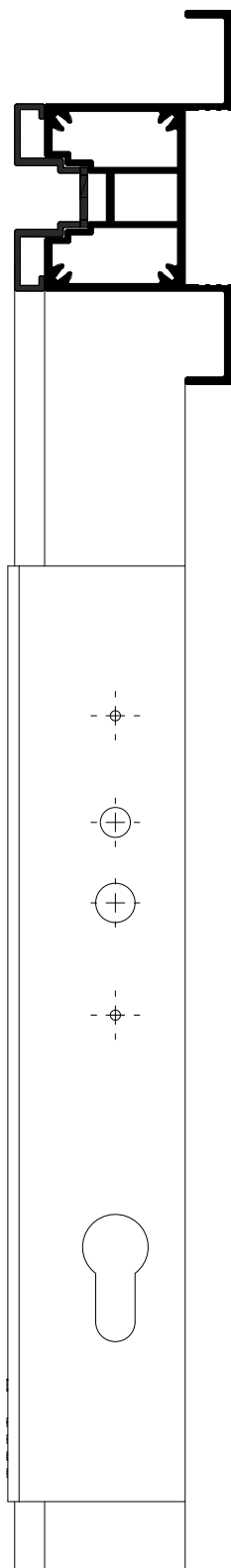

Ref.^a 7079

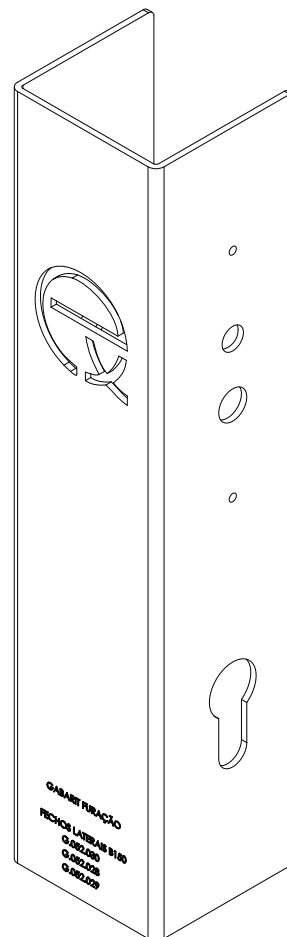

Ref.^a 5230

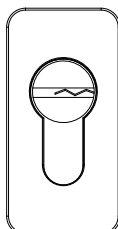
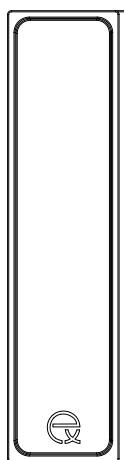

Ref.^a 5212
Ref.^a 1875

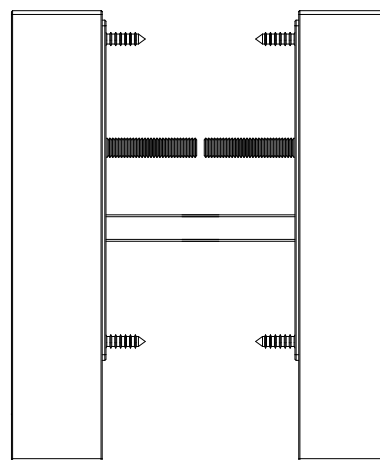



INSTRUÇÕES DE FABRICO ACESSÓRIOS

Ref.^a 1824

Fechadura eletromagnética

vista superior

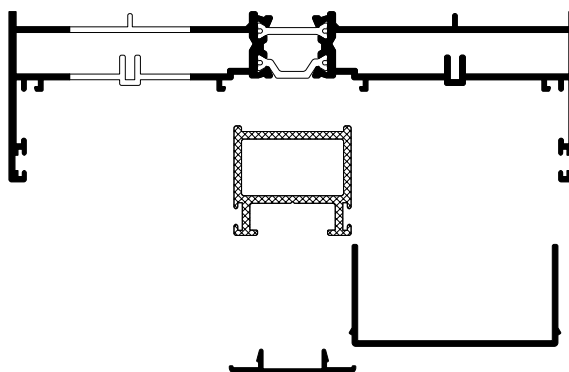

vista frontal

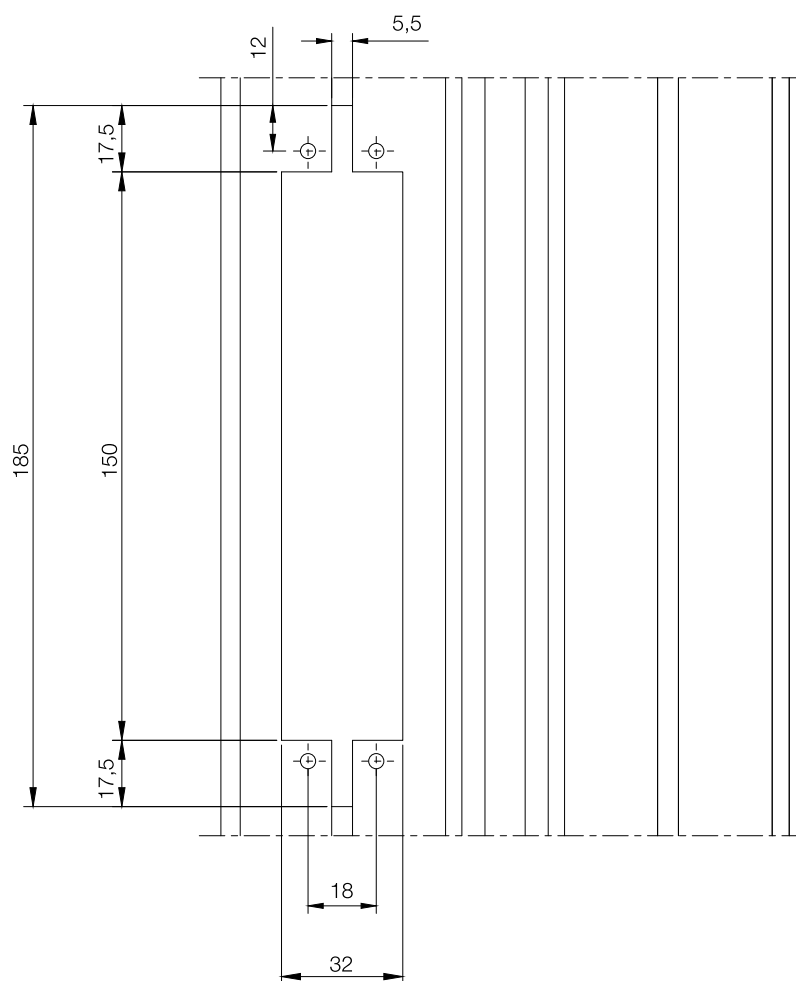

vista lateral

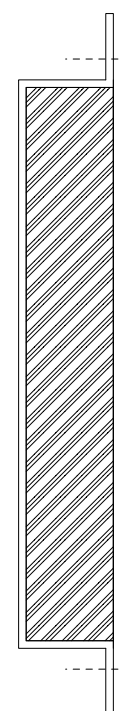

Nota: Aplicar cola ou mastique adequados nas ligações entre os perfis e para a selagem dos acessórios.



INSTRUÇÕES DE FABRICO ACESSÓRIOS

Ref.ª 1824

Placa de retenção

vista superior

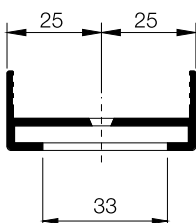

vista frontal

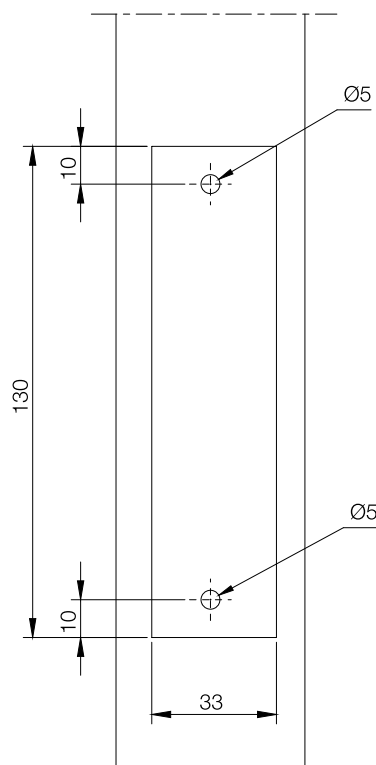

vista lateral

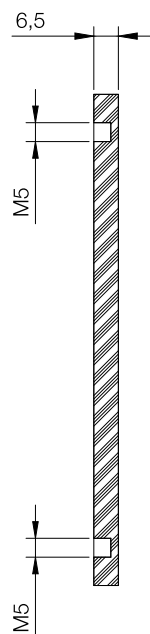





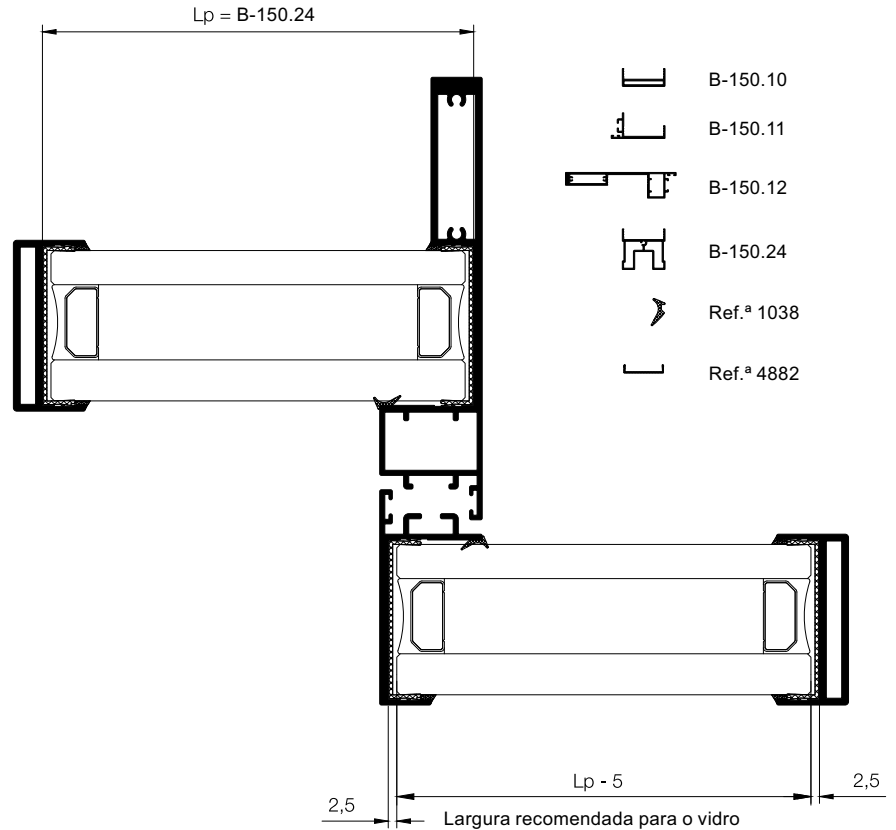
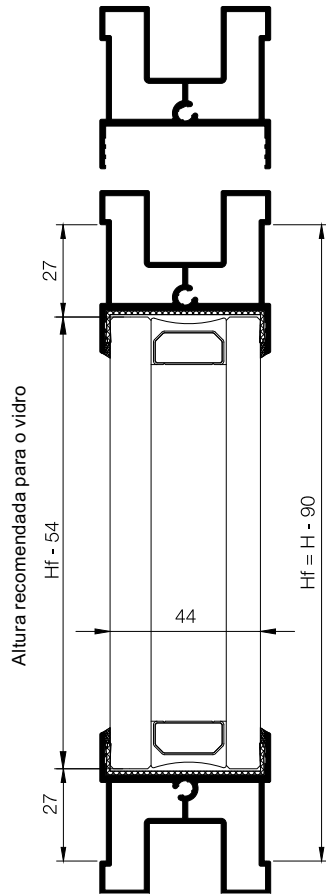

Nota: Aplicar cola ou mastique adequados nas ligações entre os perfis e para a selagem dos acessórios.



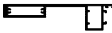



INSTRUÇÕES DE FABRICO VIDROS

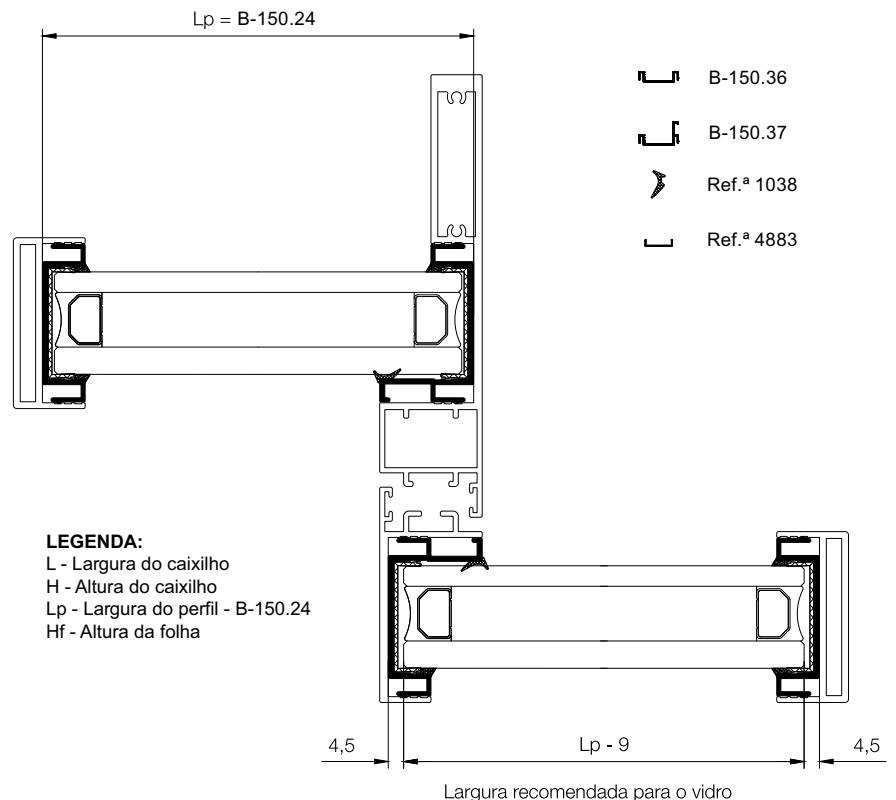
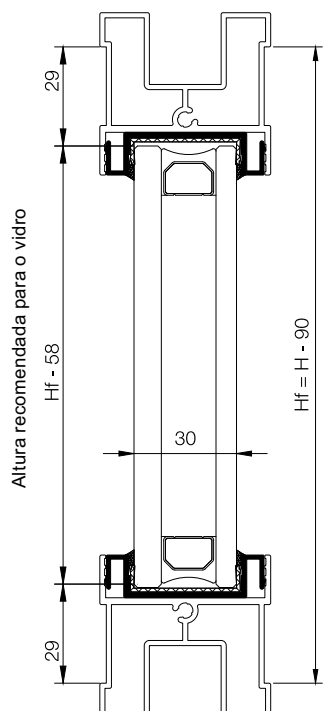

-  B-150.10
-  B-150.11
-  B-150.12
-  B-150.24
-  Ref.ª 1038
-  Ref.ª 4882



-  B-150.36
-  B-150.37
-  Ref.ª 1038
-  Ref.ª 4883

LEGENDA:
L - Largura do caixilho
H - Altura do caixilho
Lp - Largura do perfil - B-150.24
Hf - Altura da folha



INSTRUÇÕES DE FABRICO VIDROS

INSTRUÇÕES DE MONTAGEM

Importante

Antes das colagens garantir que as superfícies de contacto estão limpas e desengorduradas.

1.

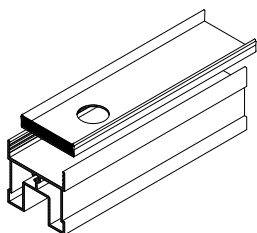

As calhas Ref.ª 4882 ou Ref.ª 4883 são fornecidas em barras de 3 m e com furação de Ø20 mm.
Aplicar as calhas nos perfis antes de iniciar a montagem da folha.

2.

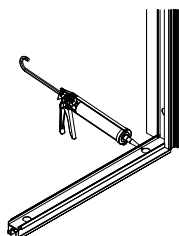

Proceder à fixação das prumadas à travessa inferior.
Aplicar mastique silicone estrutural em todos os furos das calhas Ref.ª 4882 ou Ref.ª 4883.
(Inclusive da travessa superior)

3.

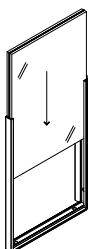

Introduzir o vidro na folha.

4.

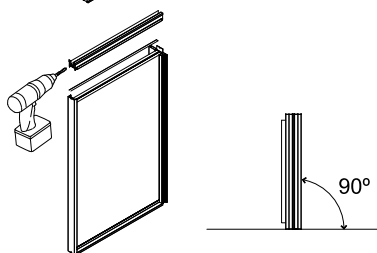

Proceder ao fecho da folha com a montagem da travessa superior.
Colocar a folha na vertical e deixar secar aproximadamente 8 horas.

5.

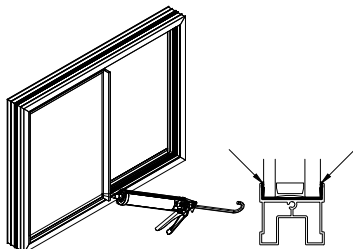

Após a secagem do silicone estrutural e com as folhas na vertical aplicadas no aro, afinadas e desempenadas, selar a junta do vidro aplicando um cordão de mastique de silicone estrutural em ambas as faces e em todo o perímetro.
Deixar secar e manter as folhas imóveis.

6.

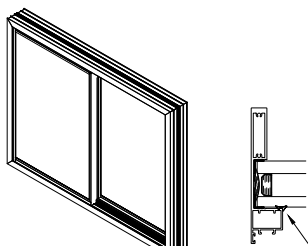

Nos perfis centrais B-150.11 / B-150.12 aplique vedante em EPDM ref. Ref.ª 1038, na face indicada na figura.

LEGENDA:

L - Largura do caixilho | H - Altura do caixilho | Lp - Largura do perfil - B-150.24 | Hf - Altura da folha



ALUGARBE









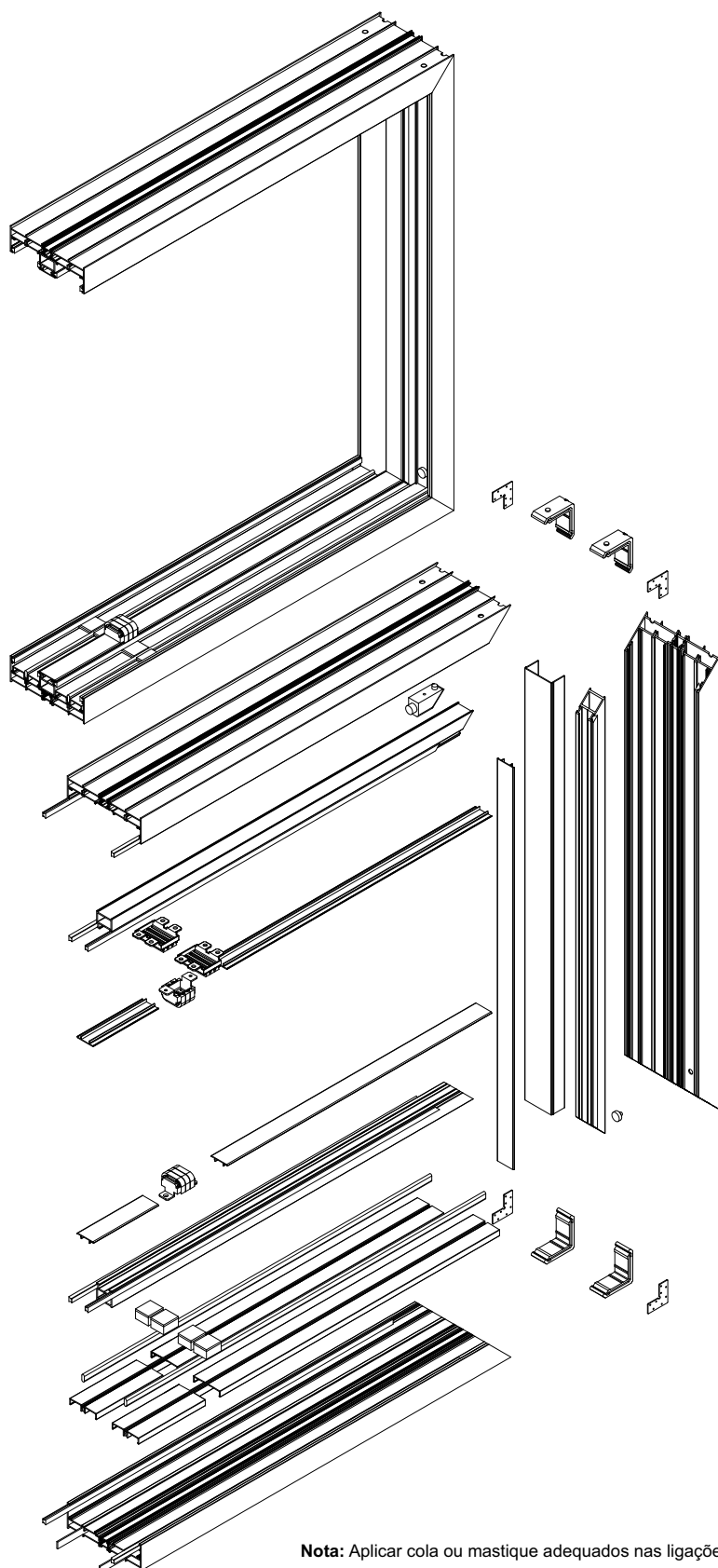





COMÉRCIO DE ALUMÍNIO, LDA.

EXTRUSAL B.150

SISTEMA DE CORRER MINIMALISTA
SÉRIE CORTE TÉRMICO

INSTRUÇÕES DE MONTAGEM ARO FIXO - FECHO CENTRAL



-  B-150.01
-  B-150.05
-  B-150.06
-  B-150.02
-  B-95.007
-  B-150.04
-  Ref.º 2008
-  Ref.º 4213
-  Ref.º 4436
-  Ref.º 4795
-  Ref.º 1150
-  Ref.º 4907
-  Ref.º 4845
-  Ref.º 1036

Nota: Aplicar cola ou mastique adequados nas ligações entre os perfis e para a selagem dos acessórios.



INSTRUÇÕES DE MONTAGEM
ARO FIXO - FECHO LATERAL

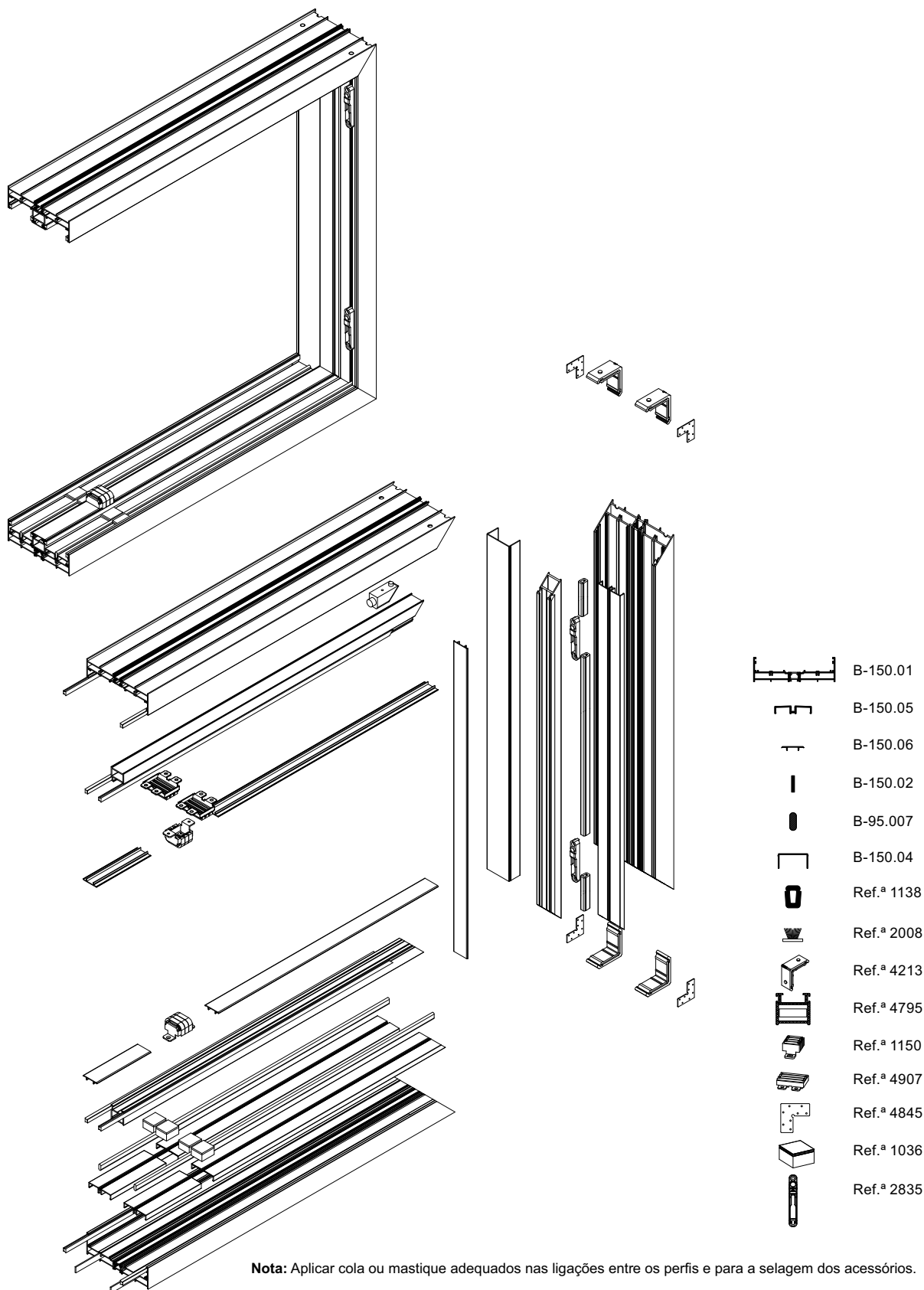





Nota: Aplicar cola ou mastique adequados nas ligações entre os perfis e para a selagem dos acessórios.

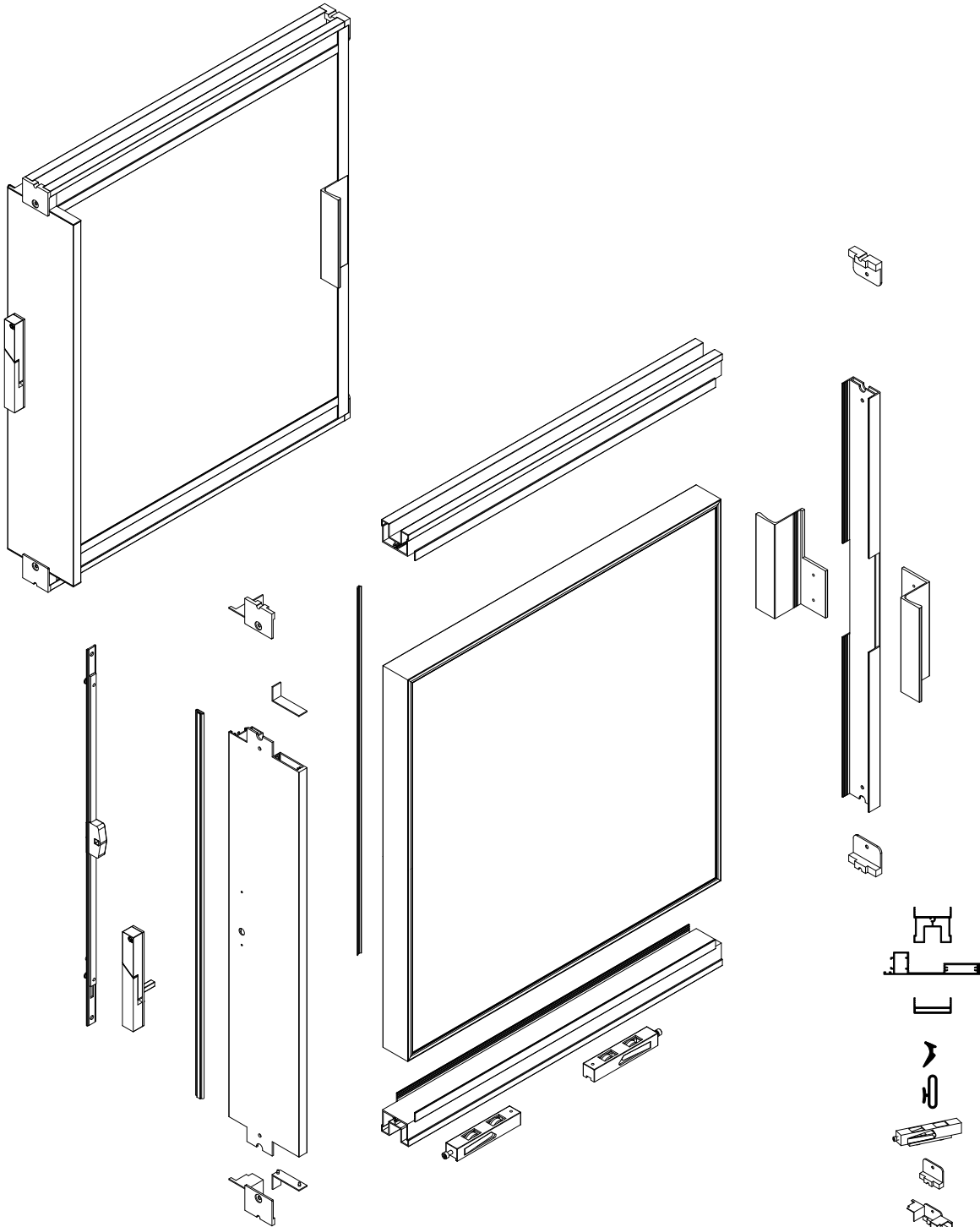

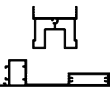
INSTRUÇÕES DE MONTAGEM
FOLHA INTERIOR - FECHO CENTRAL

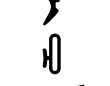
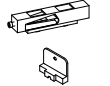
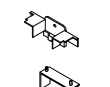
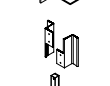
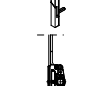

-  B-150.24
-  B-150.12
-  B-150.10
-  Ref.ª 1038
-  Ref.ª 1128
-  Ref.ª 3055
-  Ref.ª 4798
-  Ref.ª 4800
-  Ref.ª 4801
- Ref.ª 4816
- Ref.ª 5226
- Ref.ª 5200

Nota: Aplicar cola ou mastique adequados nas ligações entre os perfis e para a selagem dos acessórios.



INSTRUÇÕES DE MONTAGEM
FOLHA EXTERIOR - FECHO CENTRAL

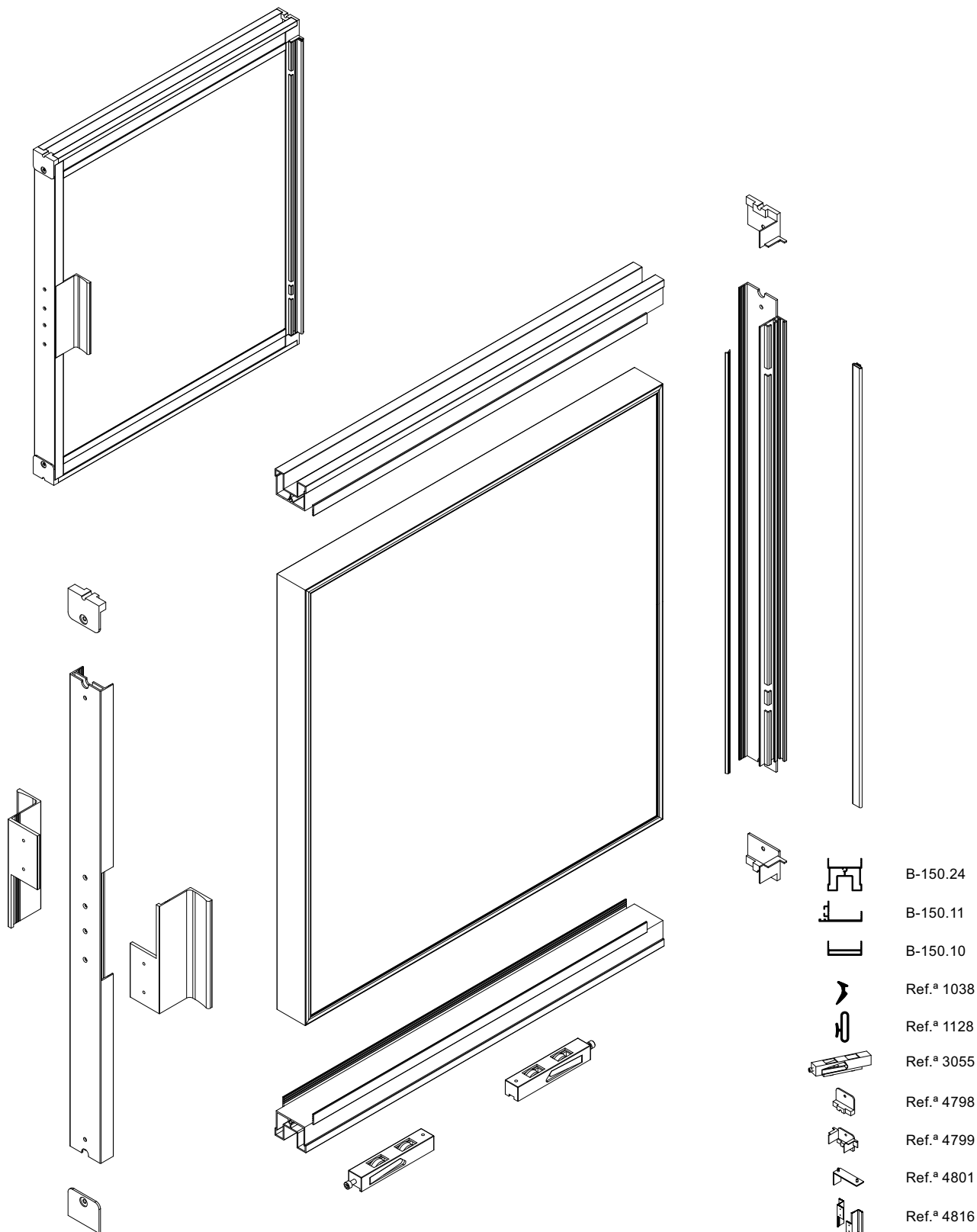

Nota: Aplicar cola ou mastique adequados nas ligações entre os perfis e para a selagem dos acessórios.



INSTRUÇÕES DE MONTAGEM
FOLHA INTERIOR - FECHO LATERAL

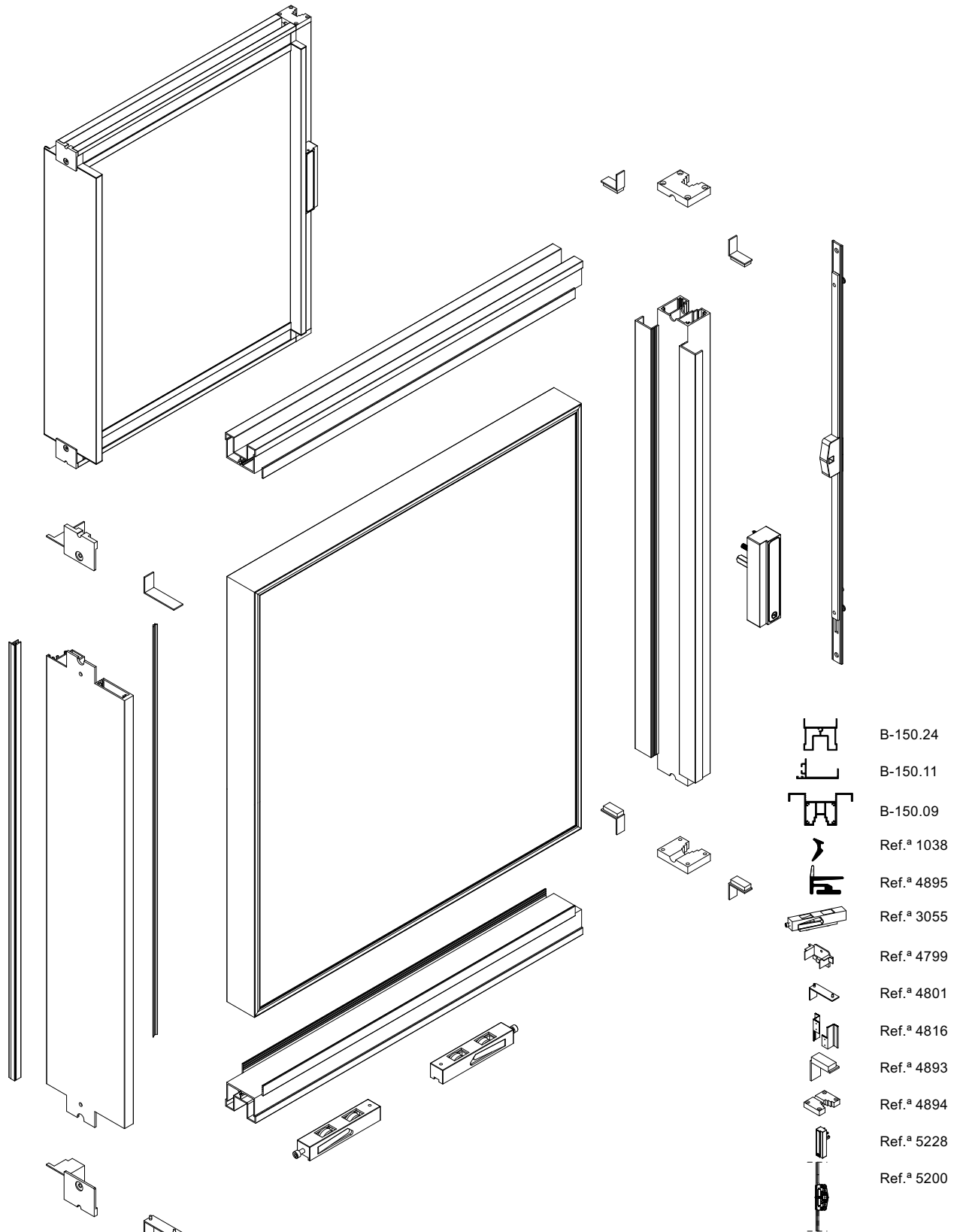

Nota: Aplicar cola ou mastique adequados nas ligações entre os perfis e para a selagem dos acessórios.

EXTRUSAL B.150

SISTEMA DE CORRER MINIMALISTA
SÉRIE CORTE TÉRMICO



ALUGARBE

COMÉRCIO DE ALUMÍNIO, LDA.

INSTRUÇÕES DE MONTAGEM FECHO LATERAL COM FECHADURA

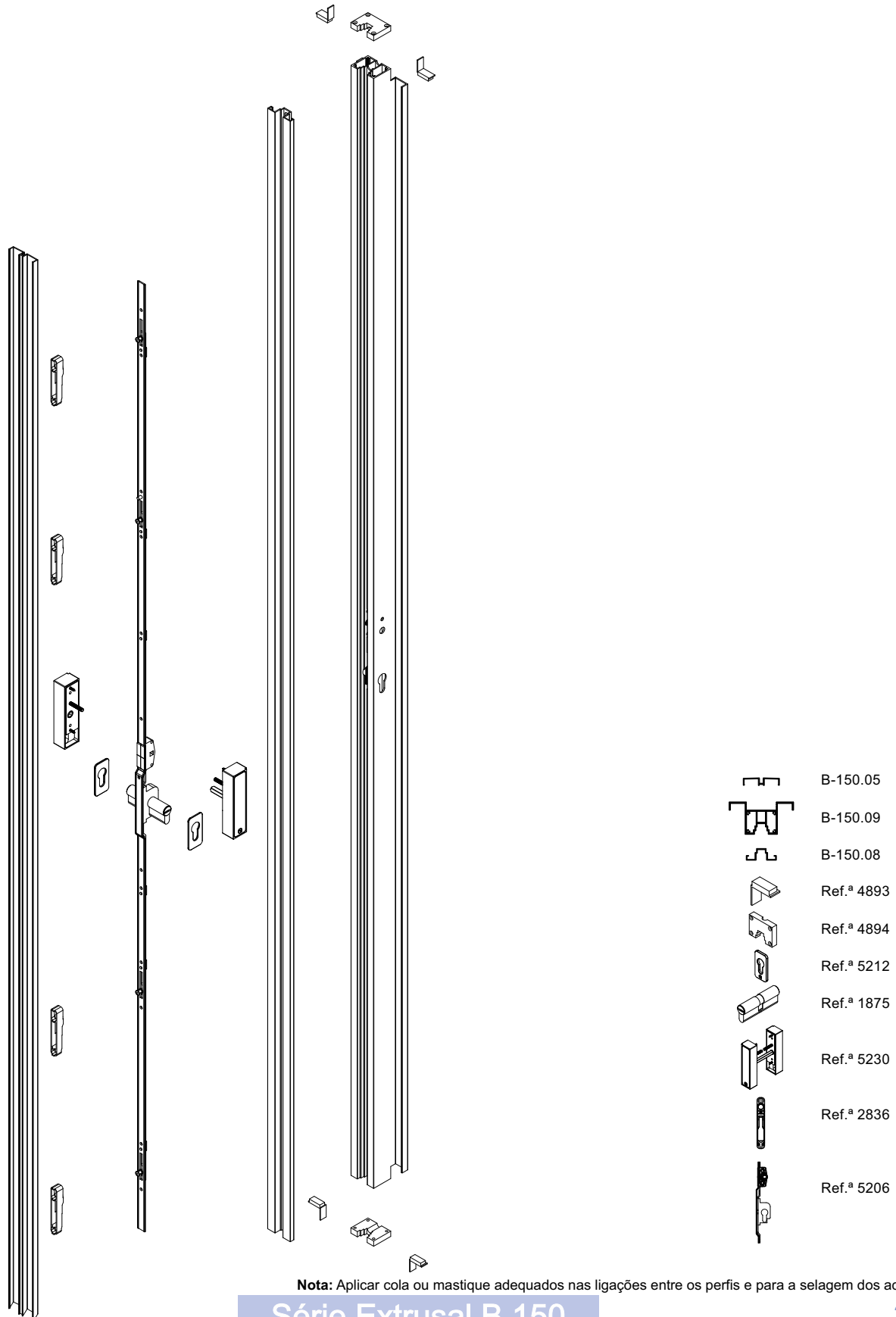

Nota: Aplicar cola ou mastique adequados nas ligações entre os perfis e para a selagem dos acessórios.



INSTRUÇÕES DE MONTAGEM
GALANDAGE

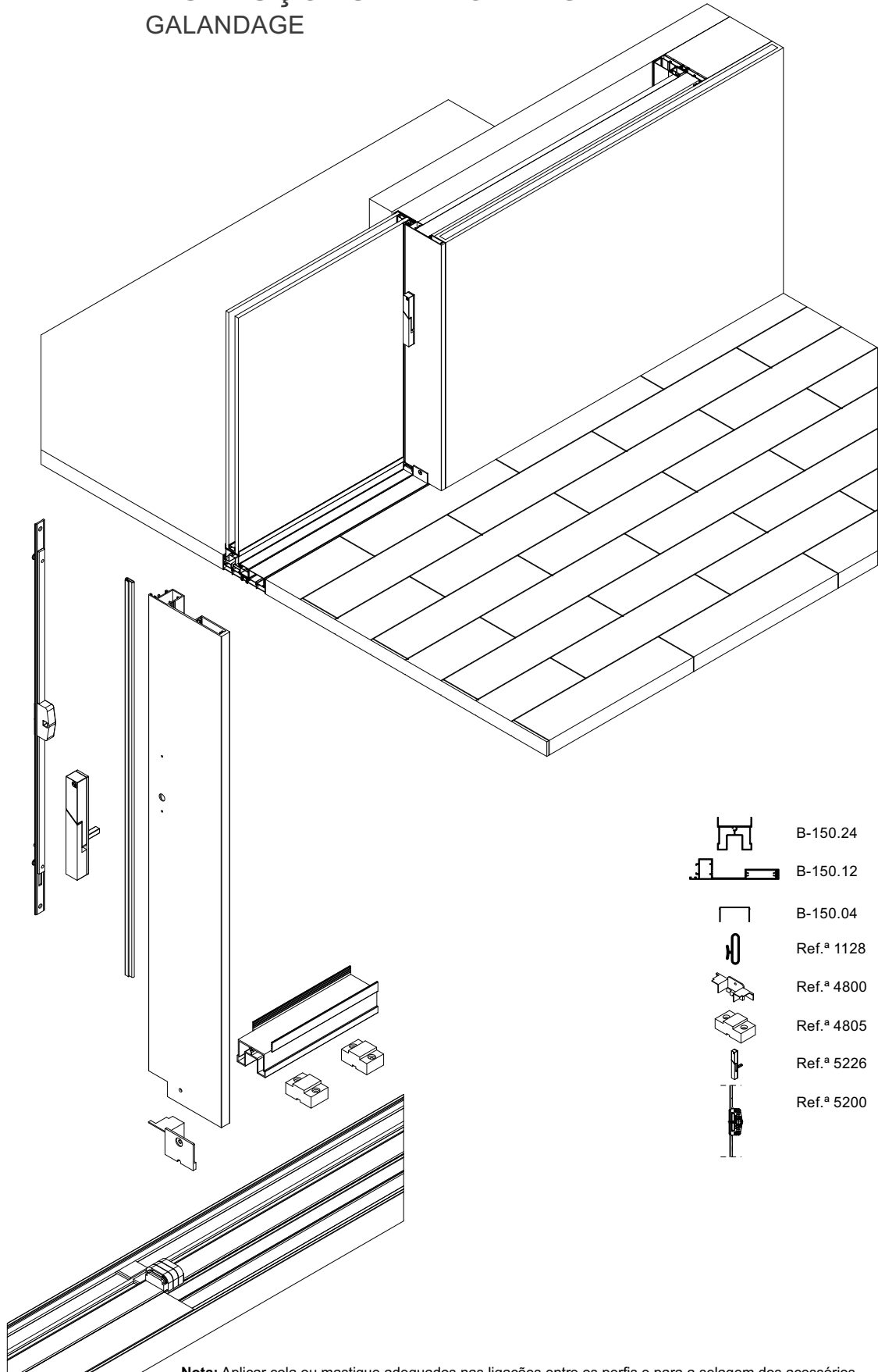

Nota: Aplicar cola ou mastique adequados nas ligações entre os perfis e para a selagem dos acessórios.



INSTRUÇÕES DE MONTAGEM ENCONTRO DUAS FOLHAS - CANTO

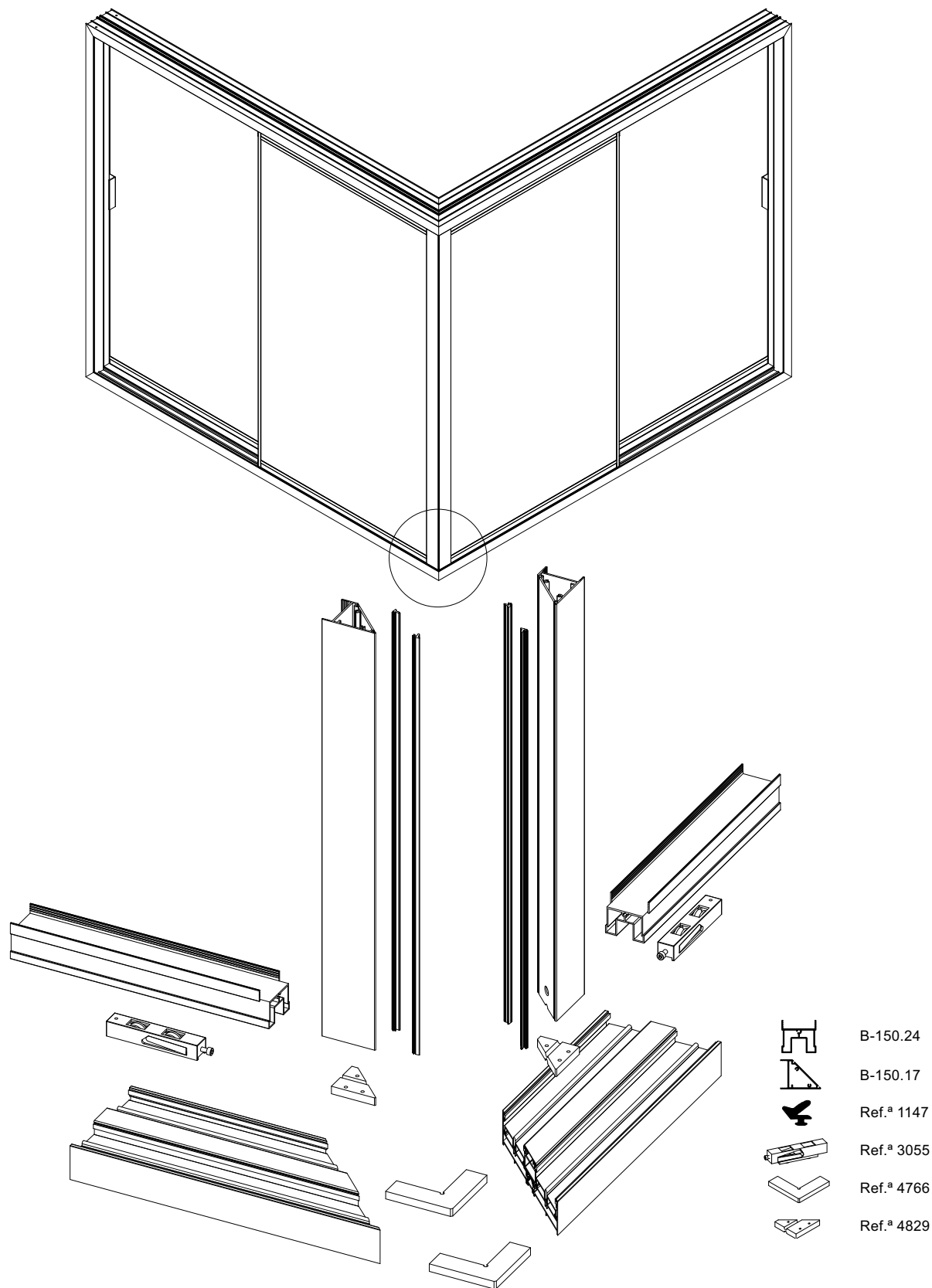

Nota: Aplicar cola ou mastique adequados nas ligações entre os perfis e para a selagem dos acessórios.



ACESSÓRIOS

Ref.^a 1110

Vedante cunha - EPDM

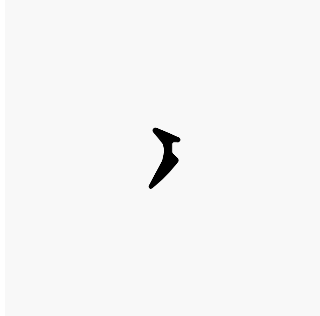

Ref.^a 1128

Vedante para couceira central - EPDM

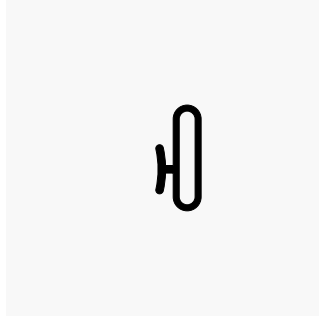

Ref.^a 1138

Remate aeo perimetral - EPDM

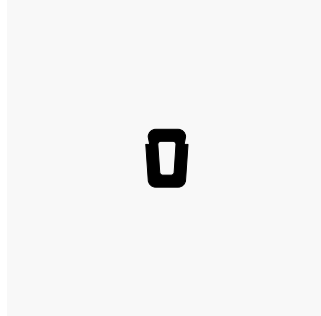

Ref.^a 1147

Vedante para B-150.17 - EPDM



Ref.^a 2008

Pelúcia 6,9 mm x 6,5 mm

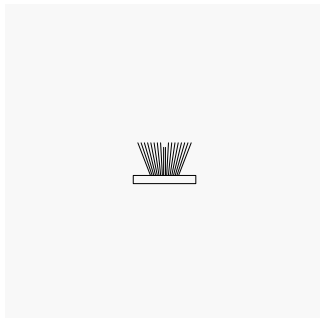

Ref.^a 3055

Rodízio duplo com afinação



2 unidades 100 Kg

Ref.^a 3058

Rodízio quádruplo com afinação

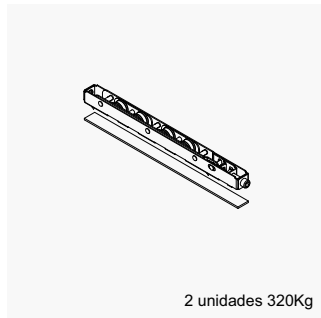

2 unidades 320Kg

Ref.^a 4213

Esquadro (26,7 x 10,5)

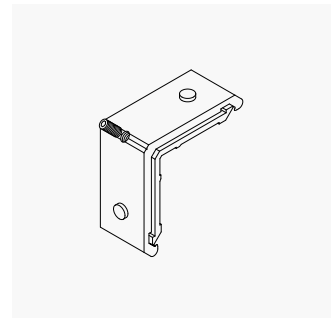

Ref.^a 4436

Batente para folha móvel - EPDM

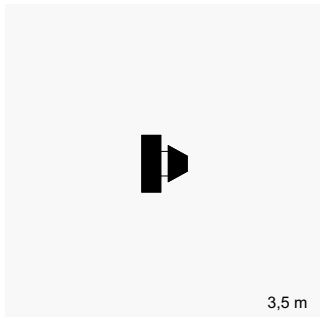

3,5 m

Ref.^a 4766

Esquadro para soleira a 90°

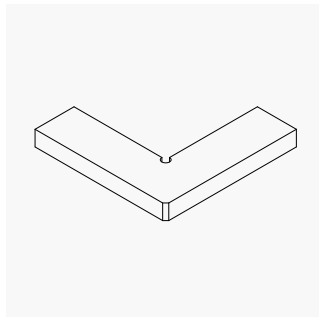

Ref.^a 4776

Goteira - PVC

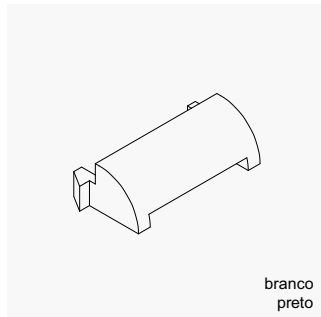

branco
preto

Ref.^a 4795

Guia central - PVC

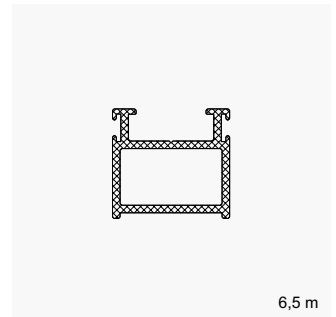

6,5 m

Ref.^a 4798

Topo para prumada lateral - Nylon

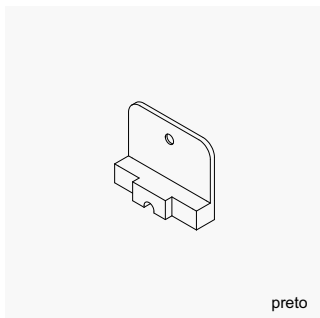

preto

Ref.^a 4799

Topo para prumada central ext. - Nylon

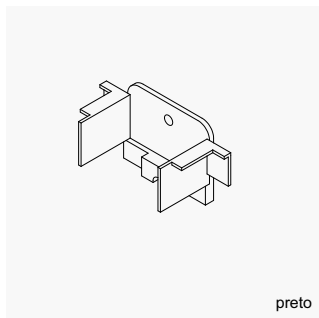

preto

Ref.^a 4800

Topo para prumada central int. - Nylon

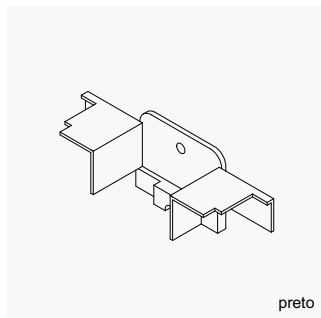

preto

Ref.^a 4801

Topo para reforço vertical - Nylon

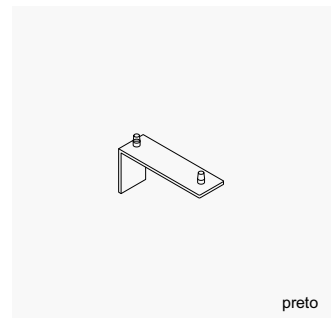

preto



ACESSÓRIOS

Ref.ª 4802

Puxador simples - Alumínio

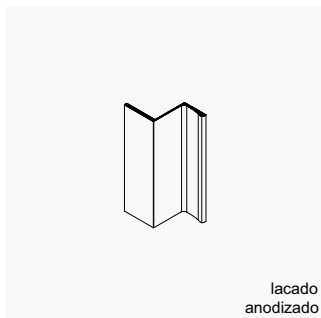

Ref.ª 4805

Calço para folha fixa - Nylon

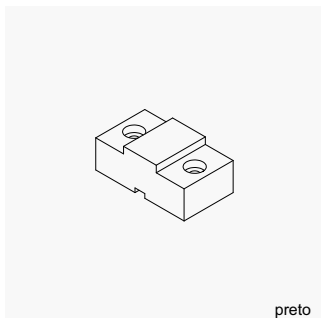

Ref.ª 1150

Peça de vedação central

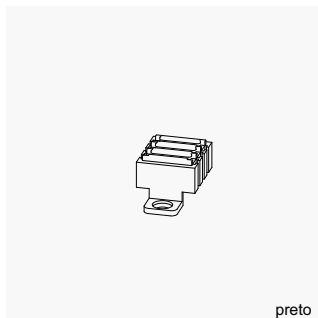

Ref.ª 4907

Junta de vedação

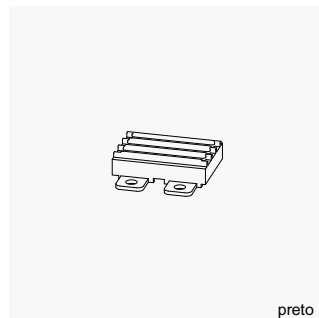

Ref.ª 4815

Topo para prumada central B-150.43
Nylon

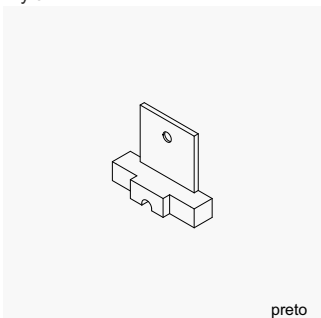

Ref.ª 4816

Puxador duplo - Alumínio

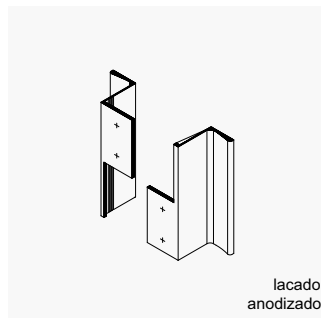

Ref.ª 4829

Conjuntos topos para B-150.17
Alumínio

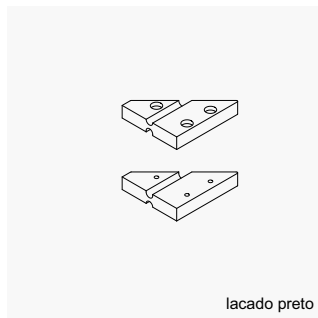

Ref.ª 4845

Esquadro alinhamento - Inox

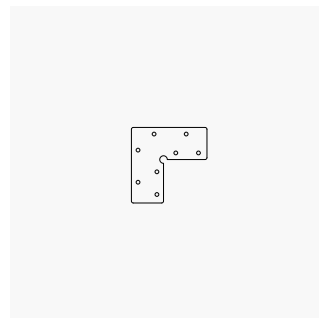

Ref.ª 4882

Calha para vidro (furada Ø20 mm)
PVC

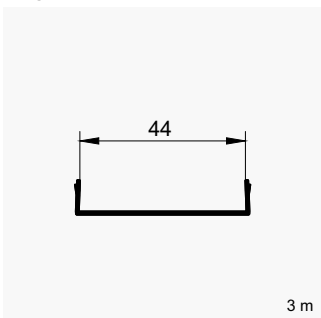

Ref.ª 4883

Calha para vidro (furada Ø20 mm)
PVC

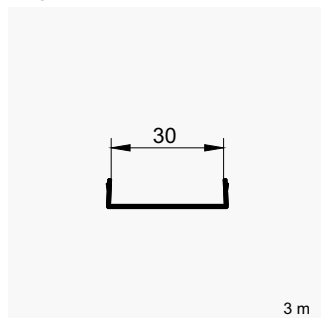

Ref.ª 4893

Topo para asa lateral - B-150.09
Alumínio

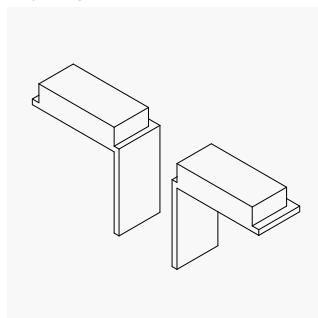

Ref.ª 4894

Topo superior e inferior - B-150.09
Alumínio

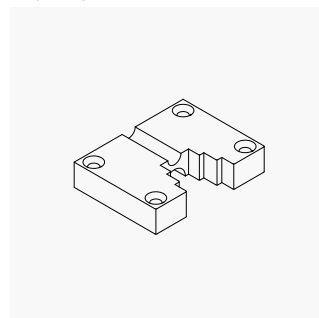

Ref.ª 4895

Engate central - PVC

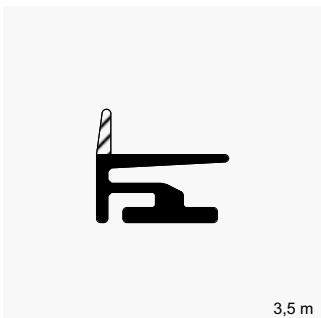

Ref.ª 1036

Calços de vedação para soleira
Espuma

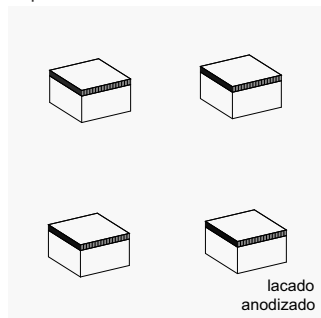

Ref.ª 1824

Fechadura eletromagnética
12V - 180 Kg



Ref.ª 1825

Fonte de alimentação 12V DC/3A





ACESSÓRIOS

Ref.^a 1875

Cilindro 35 x 35

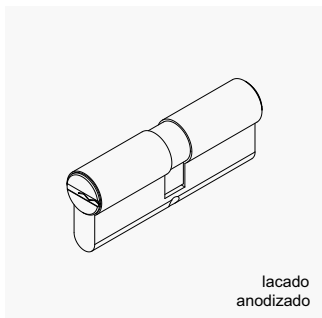

Ref.^a 2835

Ponto de fecho para B-150.09

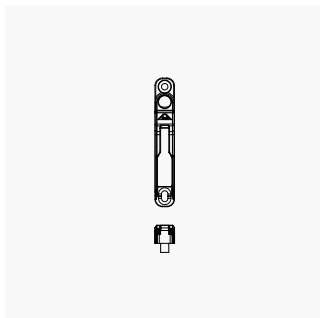

Ref.^a 2836

Ponto de fecho para B-150.08

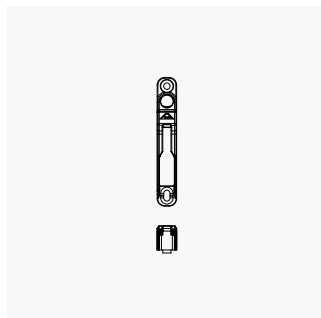

Ref.^a 5200

Transmissão com 600 mm
1000 mm ≤ altura ≤ 2000 mm

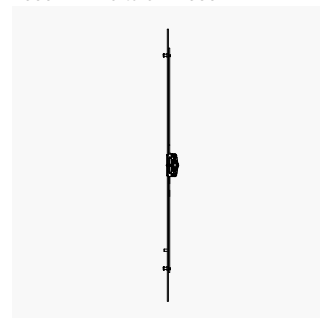

Ref.^a 5204

Transmissão com 1200 mm
2000 mm ≤ altura ≤ 3000 mm

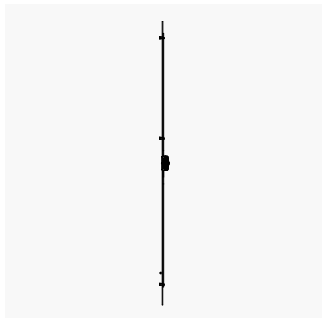

Ref.^a 5205

Transmissão com 240 mm
400 mm ≤ altura ≤ 1000 mm



Ref.^a 5206

Transmissão com 600 mm
1000 mm ≤ altura ≤ 2000 mm

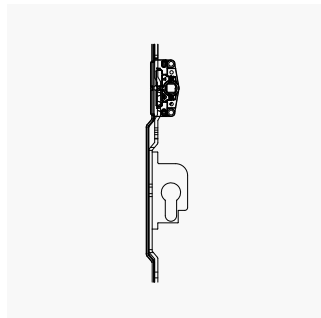

Ref.^a 5212

Espelho cilindro



Ref.^a 5226

Fecho minimalista EX direito
Alumínio extrudido

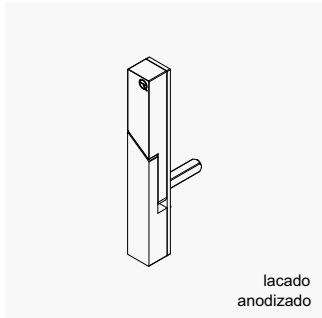

Ref.^a 5227

Fecho minimalista EX esquerdo
Alumínio extrudido

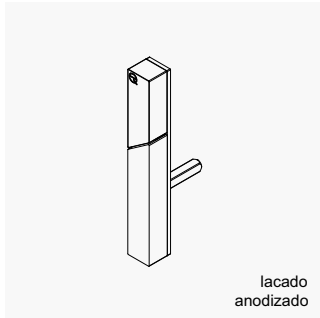

Ref.^a 5228

Fecho lateral esquerdo
Alumínio extrudido



Ref.^a 5229

Fecho lateral direito
Alumínio extrudido

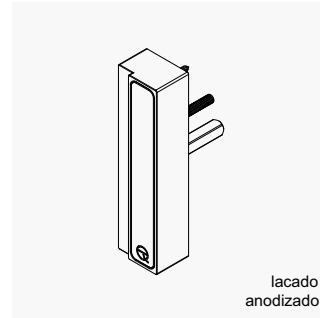

Ref.^a 5230

Fecho lateral duplo
Alumínio extrudido

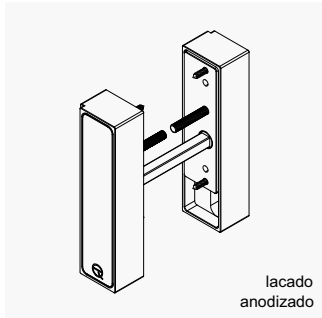

Cortante 1

Cortante

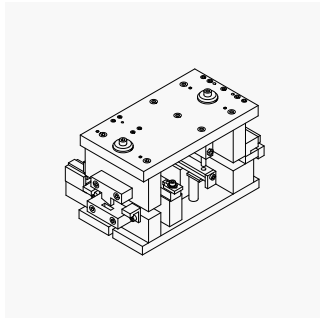

Cortante 2

Cortante

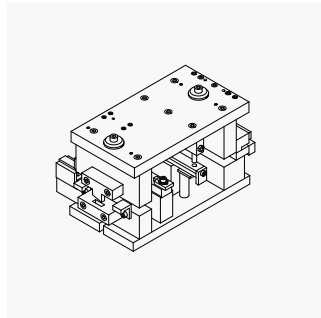

Ref.^a 7079

Gabarito de corte - fecho lateral

